

LIGHT  
APP

## VLASTNOSTI

- ◆ STMIEVAČ LED
- ◆ Napájanie (DC IN): 12-24-48 Vdc
- ◆ Výstup (DC OUT): hodnota rovná vstupnému napätiu, modulovaná pre LED pásy a LED moduly
- ◆ BIELA, JEDNOFAREBNÁ, RGB, RGB+W, RGB+TW a RGB+WA Ovládanie osvetlenia
- ◆ Diaľkové ovládanie cez BUS (DALI)
- ◆ Výstupy s konštantným napätím pre R záťaže
- ◆ PWM modulácia nastaviteľná od 300 do 4000 Hz
- ◆ Ochrana proti skratu na LED výstupoch
- ◆ Konfigurácia zariadenia prostredníctvom mobilnej aplikácie Dalcnet LightApp®, nastaviteľné parametre:
  - Frekvencia PWM
  - Stmievacie krivky
  - Úrovně zapnutia a poruchy systému
  - Funkcie detekcie a ochrany
  - Prechodové parametre (Fade)
  - Skupiny a scenáre
- ◆ Optoizolovaný vstup BUS
- ◆ Mäkké zapnutie/vypnutie
- ◆ Plynulé stmievanie jasu
- ◆ Rozšírený teplotný rozsah
- ◆ 100 % funkčná skúška

## POPIS PRODUKTU

LINE-5CV-DALI je 5-kanálový PWM (Pulse With Modulation) stmievač LED s konštantným napätím (CV), ktorý je možné pripojiť k napájaniu SELV s konštantným napätím (12 ÷ 48) Vdc. Stmievač je vhodný na riadenie záťaží, ako sú LED pásy a biele, jednofarebné, RGB, RGB+W, RGB+TW (Tunable White) alebo WA (White Amber) LED moduly pri konštantnom napätí a môže byť ovládaný prostredníctvom digitálneho protokolu DALI (Digital Addressable Lighting Interface).

LINE-5CV-DALI môže dodávať maximálny výstupný prúd 12 A a má nasledujúce ochrany: detekcia a ochrana proti skratu na LED výstupoch, ochrana proti prepätiu a podpätiu, ochrana proti prepólovaniu a ochrana vstupnej poistky.

Prostredníctvom mobilnej aplikácie Dalcnet LightApp® a smartfónov vybavených technológiou Near Field Communication (NFC) je možné pri vypnutom zariadení konfigurovať viacero parametrov, vrátane modulačnej frekvencie, nastavovacej krivky a maximálnych/minimálnych úrovní jasu. Dalcnet LightApp® je možné stiahnuť bezplatne z Apple APP Store a Google Play Store.

→ Najaktuálnejšiu verziu príručky nájdete na našej webovej stránke [www.dalcnet.com](http://www.dalcnet.com) alebo v QR kóde.



## KÓD PRODUKTU

KÓD	NAPÁJANIE	LED VÝSTUPY	POČET KANÁLOV	OVLÁDANIE ZBERNICE	KONFIGURÁCIA APLIKÁCIE
LINE-5CV-DALI	12-24-48 VDC	5 x 5 A (celkom max. 12 A) <sup>1</sup>	5	DALI	LightApp®

Tabuľka 1: Kód produktu

## OCHRANA A DETEKCIA

Nasledujúca tabuľka uvádza typy prichádzajúcej a odchádzajúcej ochrany/detekcie prítomnej v zariadení.

SIGLA	POPIS	Terminál	PRÍTOMNÝ
IFP	Vstupná poistka n <sup>2</sup>	DC IN	✓
OVP	Ochrana proti prepätiu <sup>2</sup>	DC IN	✓
UVP	Ochrana proti podpäti <sup>2</sup>	DC IN	✓
RVP	Opačná polarita napätia <sup>2</sup>	DC-IN	✓
SCP	Ochrana proti skratu	L1, L2, L3, L4, L5	✓
SCD	Detekcia skratu	L1, L2, L3, L4, L5	✓
OCD	Detekcia otvoreného obvodu	L1, L2, L3, L4, L5	✓

Tabuľka 2: Funkcie detekcie a ochrany

## REFERENČNÉ NORMY

LINE-5CV-DALI spĺňa predpisy uvedené v tabuľke nižšie.

NORMA	NÁZOV
EN 55015	Limity a metódy merania charakteristík rádiového rušenia elektrického osvetlenia a podobných zariadení
EN 61547	Zariadenia na všeobecné osvetlenie – Požiadavky na odolnosť proti elektromagnetickému rušeniu
EN 61347-1	Ovládacie zariadenia svietidiel – Časť 1: Všeobecné a bezpečnostné požiadavky
EN 61347-2-13	Ovládacie zariadenia svietidiel – Časť 2-13: Osobitné požiadavky na elektronické ovládacie zariadenia napájané jednosmerným alebo striedavým prúdom pre LED moduly
IEC 62386-101 ED2	Digitálne adresovateľné rozhranie osvetlenia – Časť 101: Všeobecné požiadavky – Systémové komponenty
IEC 62386-102 ED2	Digitálne adresovateľné rozhranie osvetlenia – Časť 102: Všeobecné požiadavky – Ovládacie zariadenia
IEC 62386-207 ED2	Digitálne adresovateľné osvetľovacie rozhranie – Časť 207: Osobitné požiadavky na riadiace zariadenia – LED (typ zariadenia 6)

Tabuľka 3: Referenčné normy

<sup>1</sup> Maximálny celkový výstupný prúd závisí od prevádzkových podmienok a okolitej teploty systému. Pre správnu konfiguráciu skontrolujte maximálny výkon, ktorý je možné dodať, v častiach [§Technické špecifikácie](#) a [§Teplotná charakteristika](#).

<sup>2</sup> Ochrany sa týkajú riadiacej logiky dosky.

## TECHNICKÉ ŠPECIFIKÁCIE

PARAMETRE		HODNOTY		
VSTUP	Menovité napájacie napätie ( $v_{in}$ )	(12, 24, 48) Vdc		
	Rozsah napájacieho napätia ( $v_{min} \div v_{max}$ )	(10,8 ÷ 52,8) Vdc		
	Účinnosť pri plnom zaťažení	> 95 %		
	Spotreba energie v pohotovostnom režime (standby)	< 0,5 W		
VÝSTUP	Výstupné napätie	= $v_{in}$		
	Výstupný prúd <sup>3</sup> (maximálny)	5x 5 A	12 A (celkom)	
	Menovitý výstupný výkon	@12 Vdc	5x 60 W	144 W (celkom)
		@24 Vdc	5x 120 W	288 W (celkom)
		@48 Vdc	5x 240 W	576 W (celkom)
Typ záťaže, ktorú je možné pripojiť k výstupu	R			
STMIEVANIE	Stmievacie krivky	Lineárne a logaritmické		
	Metóda stmievania	PWM (pulzná modulácia)		
	Frekvencia PWM <sup>4</sup>	307 – 667 – 1333 – 2000 – 4000 Hz		
	Rozlíšenie stmievania	16 bit		
	Rozsah stmievania	(1 ÷ 100) <sup>5</sup> %		
PROSTREDIE	Skladovacia teplota ( $T_{stock\_min} \div T_{stock\_max}$ )	(-40 ÷ +60) °C		
	Pracovná teplota okolia ( $T_{amb\_min} \div T_{amb\_max}$ ) <sup>3,6</sup>	(-10 ÷ +60) °C		
	Maximálna teplota v bode $\tau_c$	80 °C		
	Typ konektora	Zatláčacie svorky		
	Prierez vodiča	Veľkosť pevného vodiča	0,2 ÷ 1,5 mm <sup>2</sup>	
		Veľkosť lankového vodiča	24 ÷ 16 AWG	
	Odizolovanie	9 ÷ 10 mm		
	Trieda ochrany	IP20		
	Materiál puzdra	Plast		
	Balenie (kusy/jednotky)	1pz		
	Mechanické rozmery	186 x 29 x 21 mm		
Rozmery balenia	197 x 34 x 29 mm			
Hmotnosť	80 g			

Tabuľka 4: Technické špecifikácie

UMIESTNENIE BODY  $\tau_c$ 

Na obrázku nižšie je znázornená poloha bodu s maximálnou teplotou (bod  $\tau_c$ , zvýraznený červenou farbou), ktorú dosahuje elektronika vo vnútri skrine. Nachádza sa na prednej strane (hore) v blízkosti výstupného konektora LED.

Obrázok 1: Poloha bodu  $\tau_c$ 

<sup>3</sup> Tieto maximálne hodnoty prúdu je možné použiť len za podmienok dostatočného vetrania. Úplný rozsah hodnôt nájdete v časti [Teplotná charakteristika](#) v príručke.

<sup>4</sup> Parametre sa konfigurujú pomocou aplikácie LightApp<sup>®</sup>.

<sup>5</sup> Merané na lineárnej stmievacej krivke pri 4 kHz. Hodnota závisí od typu pripojeného zaťaženia.

<sup>6</sup>  $T_{amb\_max}$ : závisí od podmienok vetrania.

## INŠTALÁCIA



**POZOR!** Inštalácia a údržba sa musia vždy vykonávať bez napätia.

Pred pripojením zariadenia k napájaniu sa uistite, že napätie zdroja napájania je odpojené od systému.



Zariadenie smie pripájať a inštalovať iba kvalifikovaný personál. Je nutné dodržiavať všetky platné predpisy, právne predpisy, normy a stavebné predpisy. Nesprávna inštalácia zariadenia môže spôsobiť nenapraviteľné poškodenie zariadenia a pripojených spotrebičov.

Nasledujúce odseky obsahujú schémy pripojenia stmievača k diaľkovému ovládaču, záťaži a napájaciu napätiu. Pre bezpečnú inštaláciu produktu odporúčame postupovať podľa týchto krokov:

1. **Pripojenie záťaže:** Pripojte kladný pól LED záťaže k svorkovnici „L“ so symbolom „+“ a záporné póly LED záťaže k svorkovniciam „L1“, „L2“, „L3“, „L4“ a „L5“ so symbolom „-“.
2. **Pripojenie diaľkového ovládania:** Pripojte signály dátovej zbernice DA k svorkám „DALI“ so symbolmi „DA“.
3. **Napájacie pripojenie:** Pripojte napájací zdroj SELV s konštantným napätím 12–24–48 Vdc (v závislosti od údajov na typovom štítku LED záťaže) k svorkám „+“ a „-“ terminálu DC IN.



### PRIPOJENIE ZÁŤAŽE

LINE-5CV-DALI má 5 výstupných kanálov, ktoré môžu byť riadené nezávisle (napr. pre jednofarebné LED pásy) alebo v závislosti od hodnoty RGB a/alebo teploty bieleho svetla (napr. pre LED moduly RGB, RGB+W, RGB+TW<sup>7</sup> a RGB+WA<sup>8</sup>). Každý typ záťaže je možné konfigurovať pomocou profilov ŠDT8 - RGBWA a ŠDT6 - 5 kanálov.

### SCHEMA PRE BIELE ALEBO JEDNOFAREBNÉ LED ZÁŤAŽENIA

Nasledujúci schéma zapojenia (obrázok 2) umožňuje ovládať až 5 bielych alebo jednofarebných LED záťaží z výstupného kanála L1 až L5.

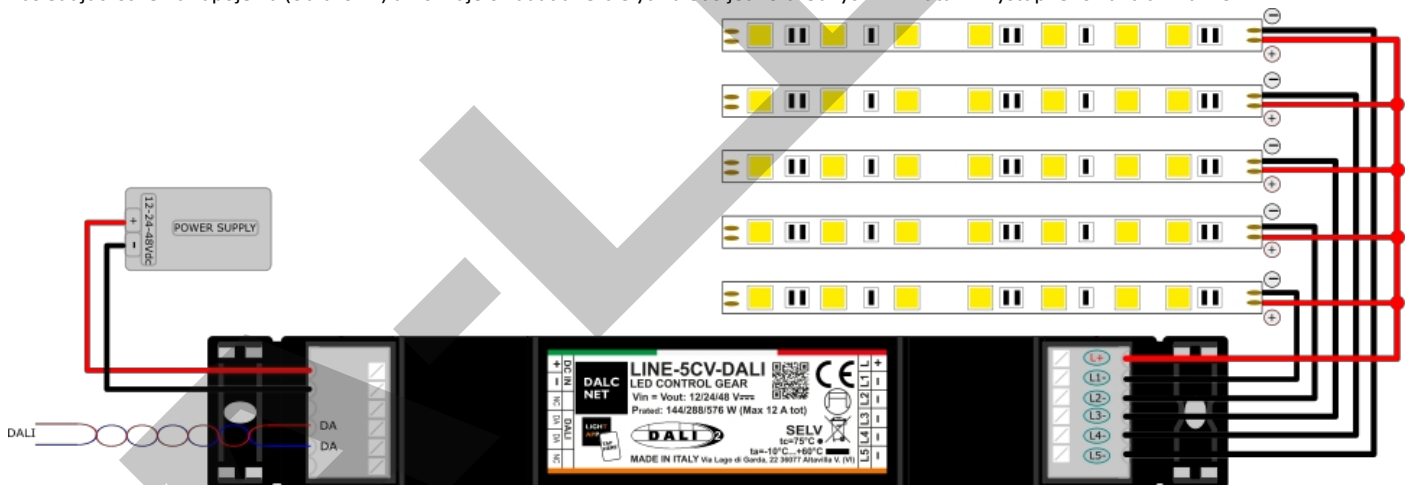

Obrázok 2: Schéma zapojenia pre biele alebo jednofarebné LED svetidlá

### SCHEMA PRE RGB LED ZÁŤAŽ

Obrázok 3 znázorňuje schému zapojenia vhodnú na riadenie jedného RGB LED svetidla. Výstupné kanály použité v tejto konfigurácii sú L1 (červený), L2 (zelený) a L3 (modrý).

<sup>7</sup> „Tunable-White“ označuje schopnosť svetidla meniť farebnú teplotu bieleho svetla nezávisle od jeho intenzity.

<sup>8</sup> „Biela-jantárová“ sa vzťahuje na konkrétny typ LED modulu, ktorý je schopný miešať odtieň bieleho svetla s jantárovým svetlom. Zvyčajne sa tento typ záťaže vzťahuje na podmnožinu typu WAF (White Amber Free-colour), ktorý umožňuje okrem bieleho a jantárového svetla nastaviť aj intenzitu svetla tretej „voľnej“ farby.

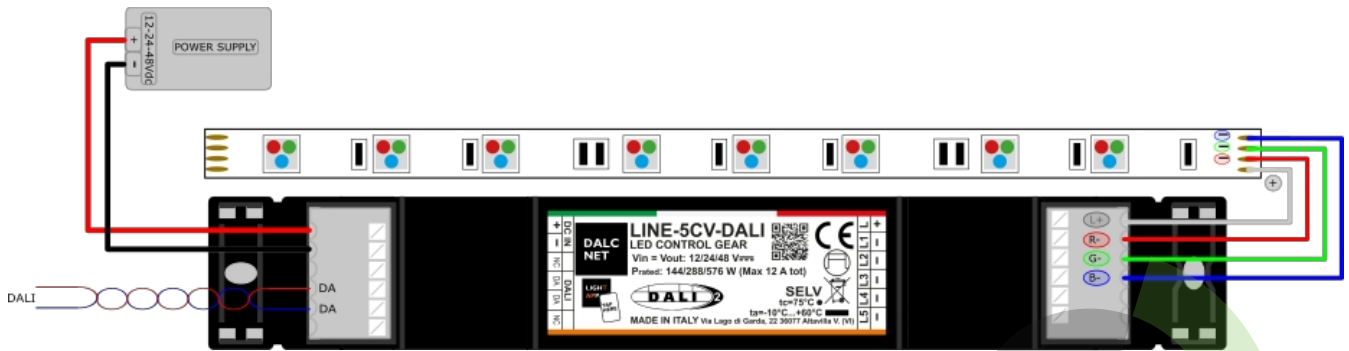

Obrázok 3: Schéma zapojenia pre RGB záťaž

**SCHÉMA PRE RGB+W LED ZÁŤAŽ**

Obrázok 4 znázorňuje schému zapojenia pre napájanie jedného RGB+W LED svetidla. Výstupné kanály použité pre toto svetidlo sú L1 (červená), L2 (zelená), L3 (modrá) a L4 (biela).

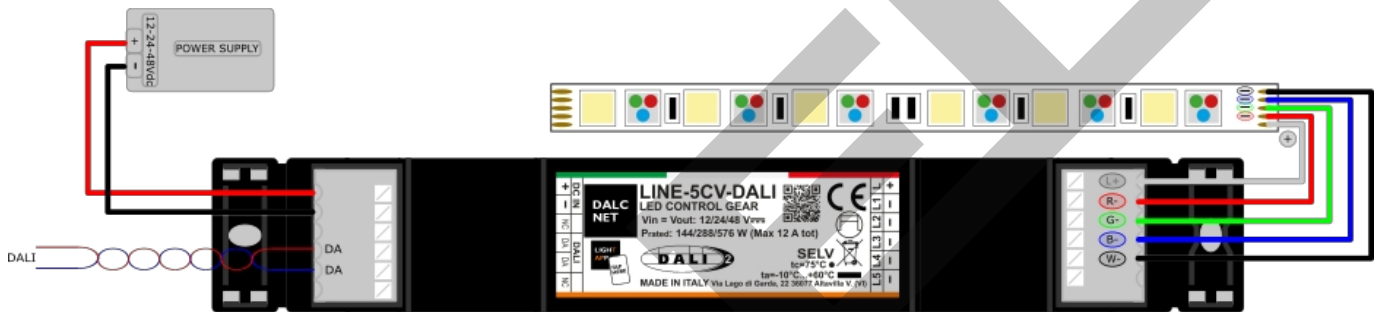

Obrázok 4: Schéma zapojenia pre RGB+W LED záťaž

**SCHÉMA PRE RGB+TW ALEBO RGB+WA LED ZÁŤAŽ**

Schéma zapojenia na obrázku 5 a obrázku 6 je určená na riadenie jedného RGB+TW (laditeľná biela) alebo RGB+WA (biela jantárová) LED zaťaženia. Kanály použité pre túto konfiguráciu sú L1 (červená), L2 (zelená), L3 (modrá), L4 (teplá biela/biela) a L5 (studená biela/jantárová).

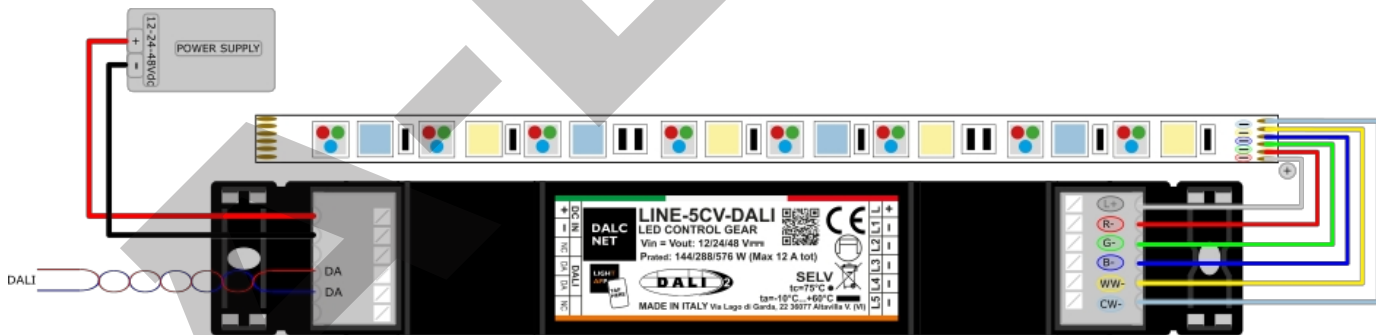

Obrázok 5: Schéma zapojenia pre RGB+TW LED záťaž

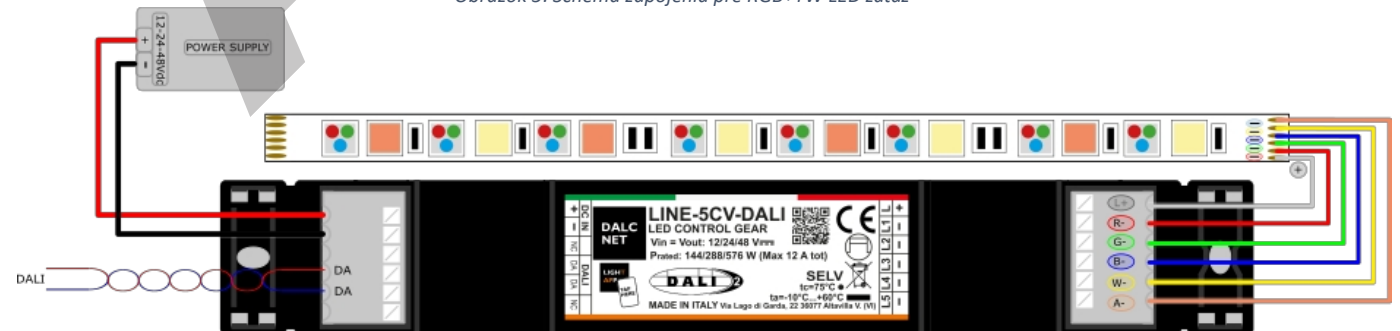

Obrázok 6: Schéma zapojenia pre RGB+WA LED záťaž

## PRIPOJENIE DIAĽKOVÉHO OVLÁDANIA

LINE-5CV-DALI je možné diaľkovo ovládať prostredníctvom digitálnej zbernice DALI pomocou jednoduchého dvojžilového kábla (nekrúteného a nestieneného). Ovládanie sa vykonáva prostredníctvom zariadenia DALI Master, ktoré poskytuje príkazy zariadeniam v sieti DALI a v prípade potreby napája samotnú sieť.<sup>9</sup>

 Na pripojenie LINE-5CV-DALI k sieti DALI stačí pripojiť zbernicové káble k svorkám „DA“ svorky „DALI“: keďže sú možné rôzne topológie, pri pripájaní nie je potrebné dodržiavať polaritu signálov „DA+“ a „DA-“ zbernice.

### TOPOLOGIE KABELÁŽE DALI

Protokol DALI podporuje niekoľko topológií kabeláže, t. j. zbernicové zapojenie, ktoré je znázornené ako príklad na obrázku 7.

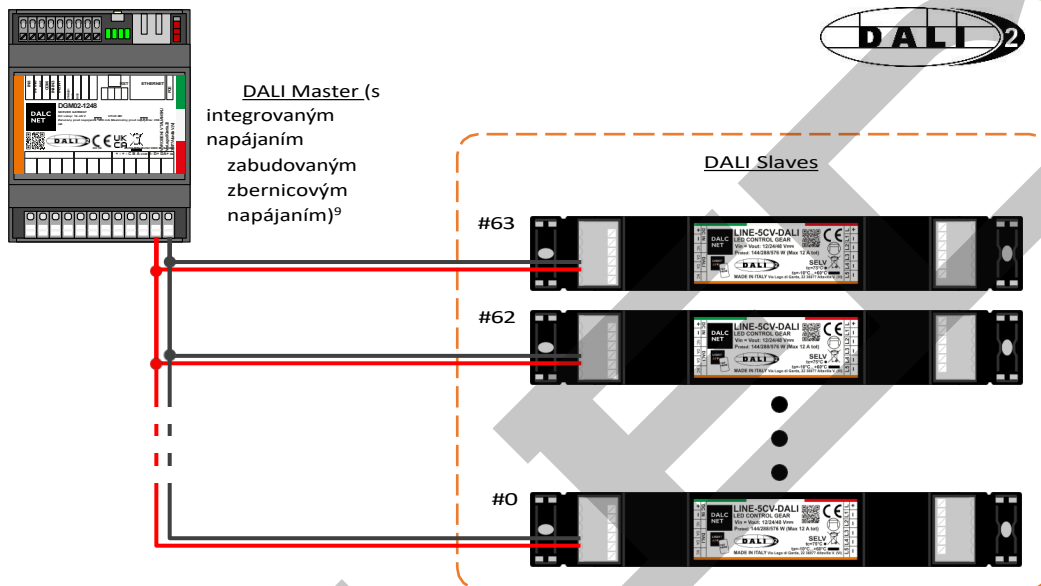

Obrázok 7: Topológia pripojenia diaľkového ovládania, zbernicové zapojenie

Protokol DALI-2 podporuje až 64 podriadených zariadení riadiaceho zariadenia (napr. LINE-5CV-DALI) pripojených s rôznymi topológiami zapojenia znázornenými na obrázku 8: Zapojenie zbernice, hviezdicové zapojenie, stromové zapojenie alebo líniové zapojenie. Iné topológie sú vylúčené.

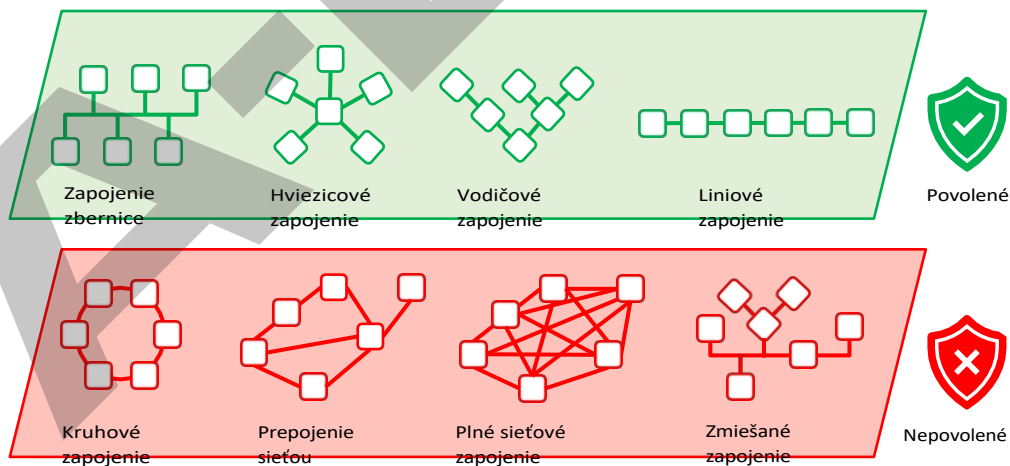

Obrázok 8: Topológie zapojenia DALI

<sup>9</sup> Napájanie zbernice môže byť zabezpečené externým napájacím zdrojom 16 Vdc (alebo v rozsahu 12 ÷ 20 Vdc) alebo zariadením DALI Master s integrovaným napájaním zbernice (napr. DGM02-1248 znázornené na obrázku 7). Ďalšie informácie nájdete na našej webovej stránke: [www.dalcnet.com](http://www.dalcnet.com).

## PRIPOJENIE NAPÁJANIA



LINE-5CV-DALI môže byť napájaný konštantným napätím SELV 12 Vdc, 24 Vdc alebo 48 Vdc, v závislosti od prevádzkového napätia LED záťaže. Po pripojení záťaže a lokálneho ovládania pripojte napájanie k svorkám „+“ a „-“ svorky DC IN.

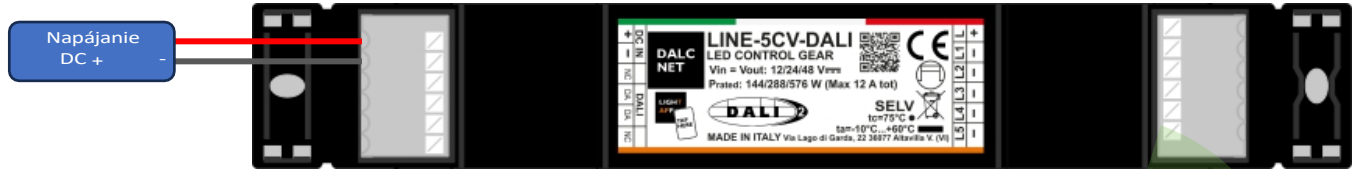

Obrázok 9: Schéma pripojenia napájacieho zdroja

## DIAĽKOVÉ OVLÁDANIE: DALI

DALI (Digital Addressable Lighting Interface) je protokol vyvinutý organizáciou DALI Alliance (DIIA) na účely správy, konfigurácie a programovania systémov LED osvetlenia v digitálnom režime: prostredníctvom obojsmernej komunikácie medzi zariadeniami a riadiacimi jednotkami je možné vykonávať príkazy zapnutia, vypnutia alebo stmievania, hlásiť poruchy alebo rôzne druhy informácií.

Na základe architektúry Master/Slave umožňuje štandard DALI ako individuálne digitálne ovládanie zariadení, tak aj programovanie v skupinách a/alebo vysielanie.

Vo svojej druhej verzii DALI-2 umožňuje najprv plnú kompatibilitu s predchádzajúcim protokolom a po druhej prináša množstvo vylepšení v porovnaní s DALI-1:

- Pridanie zariadení na ovládanie osvetlenia:** napr. tlačidlá, senzory a ovládače LED, ktoré neboli zahrnuté v predchádzajúcej verzii. Okrem toho, aby nový protokol získal certifikáciu DALI-2, vyžaduje vykonanie funkčných a kompatibilných testov organizáciou DIIA.
- Zavedenie architektúry Multi Master:** vďaka regulácii rôznych zariadení na ovládanie osvetlenia je možné odosielať príkazy a signály do zbernice DALI-2 z viacerých zdrojov, čo uľahčuje nezávislú, okamžitú a simultánnu dátovú komunikáciu.
- Vývoj funkčných a aplikačných štandardov:** pre zariadenia DALI-2 boli vypracované nové rozšírenia, napr. pre núdzové osvetlenie alebo ovládanie farieb, čím vznikol nový produktový štandard pre inteligentné osvetlenie a systémy IoT s názvom D4i.

## MAPOVANIE PROFILU: PREVÁDZKOVÝ REŽIM

Protokol DALI poskytuje dve konfigurácie v závislosti od svetelných charakteristík, ktoré sa majú dosiahnuť prostredníctvom LED modulu pripojeného k výstupom.

Každý profil sa skladá z definovaného počtu 8-bitových kanálov, ktorých hodnoty je možné nastaviť v rozsahu (0 ÷ 255), pričom každý z nich predstavuje svetelnú charakteristiku (napr. jas, farbu, teplotu atď.), ktorá sa má modulovať na LED záťaži.

### DT8 - RGBWA

S profilom „DT8“ je možné nastaviť hodnotu tonality (RGB), nastavenie teploty a intenzity bieleho a/alebo oranžového svetla. Vhodným zařízením pre túto konfiguráciu je modul LED RGB+TW alebo RGB+WA, ktorého schéma zapojenia je uvedené v odseku §Schéma pre zařízenie LED RGB+TW alebo RGB+WA. Túto konfiguráciu je možné použiť aj pre iné typy záťaží, ako napríklad RGB a RGB+W (ich schémy zapojenia sú uvedené v odsekoch §Schéma pre RGB LED záťaž a §Schéma pre RGB+W LED záťaž), a to vhodným nastavením zariadenia v špecializovanej sekcii LightApp<sup>®</sup> (pozri odsek §DT8 – RGBWA).

Adresa	Funkcia	Úroveň
A0	RGB	ÚROVEŇ 0...255
	BIELA	ÚROVEŇ 0...255
	JANTÁROVÁ	ÚROVEŇ 0...255

## DT6 – 5 KANÁLOV

Profil „DT6“ umožňuje nezávisle nastaviť intenzitu osvetlenia pre každý kanál. V časti §Schéma pre biele alebo jednofarebné LED záťaže nájdete podrobnosti o type záťaže a najvhodnejšom schéme zapojenia pre tento prevádzkový režim. Je zrejmé, že tento profil je možné použiť so všetkými ostatnými typmi záťaže navrhnutými v tomto dokumente (pozri §Zapojenie záťaže) konfiguráciou zariadenia v špecializovanej časti LightApp(®) (pozri §DT6 - Kanál 0...4).

Adresa	Funkcia	Úroveň
A0	STMIEVAČ 1	ÚROVEŇ 0...255
A1	STMIEVAČ 2	ÚROVEŇ 0...255
A2	STMIEVAČ 3	ÚROVEŇ 0...255
A3	STMIEVAČ 4	ÚROVEŇ 0...255
A4	STMIEVAČ 5	ÚROVEŇ 0...255

## VÝKON FLICKER

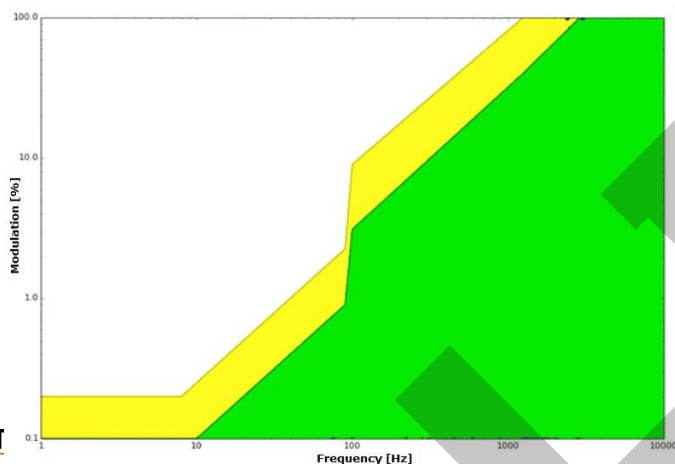

Vďaka stmievacej frekvencii 4 kHz LINE-5CV-DALI účinne znižuje výskyt blikania. V závislosti od citlivosti jednotlivca a povahy jeho činnosti môže blikanie ovplyvniť jeho pohodu, aj keď zmeny jas presahujú prah detekovateľný ľudským okom.

Graf zobrazuje jav blikania v závislosti od frekvencie, meraný v celom rozsahu stmievania. Výsledky ukazujú zónu s nízkym rizikom (žltá) a zónu bez vplyvu (zelená). Definované podľa IEEE 1789-2015<sup>10</sup>.

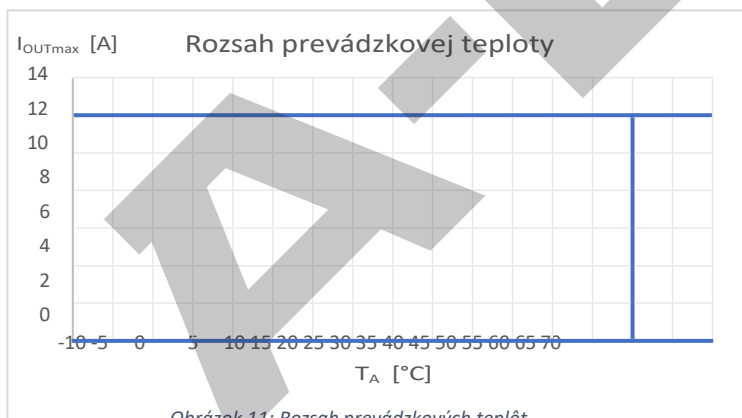

Obrázok 11 znázorňuje maximálne hodnoty výstupného prúdu, ktoré môže LINE-5CV-DALI poskytovať v závislosti od prevádzkovej teploty<sup>11</sup> (alebo okolitej teploty,  $T_A$ ) prevádzky, zhrnuté nižšie:

$$\blacklozenge \quad T_A = (-10 \div +60) \text{ } ^\circ\text{C} \quad \rightarrow \quad I_{OUT} \leq 12 \text{ A}$$

Tieto maximálne hodnoty prúdu (celkové) možno použiť len za podmienok riadneho vetrania.

<sup>10</sup> Inštitút elektrotechnických a elektronických inžinierov (IEEE). IEEE std 1789: Odporúčané postupy pre moduláciu prúdu v LED diódach s vysokou svietivosťou na zmiernenie zdravotných rizík pre divákov.

<sup>11</sup> Ak je produkt inštalovaný vo vnútri elektrického panela a/alebo rozvodnej skrinky,  $T_A$  sa vzťahuje na teplotu vo vnútri panela/skrinky.

## KREVVY NASTAVENIA

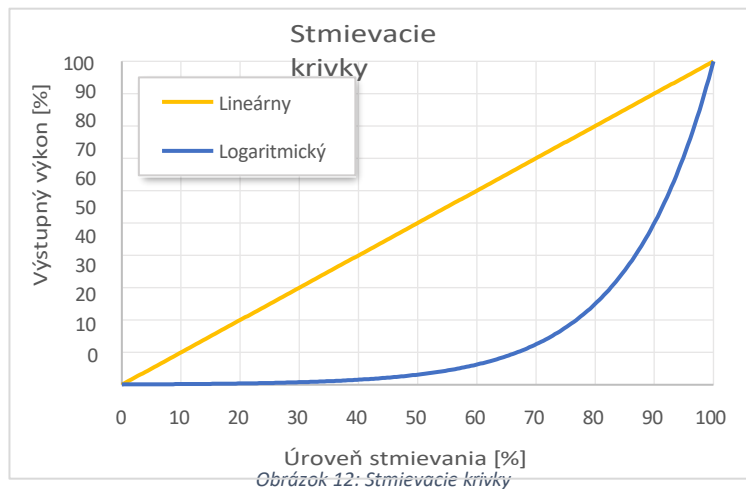

Obrázok 12 znázorňuje krivky stmievania podporované stmievačom LINE-5CV-DALI. Výber krivky je možné vykonať pomocou aplikácie Dalcnet LightApp® (pozri časť Nastavenia ovládania v tejto príručke).

## MECHANICKÉ ROZMERY

Obrázok 13 podrobne znázorňuje mechanické rozmery a celkové rozmery [mm] vonkajšieho puzdra.

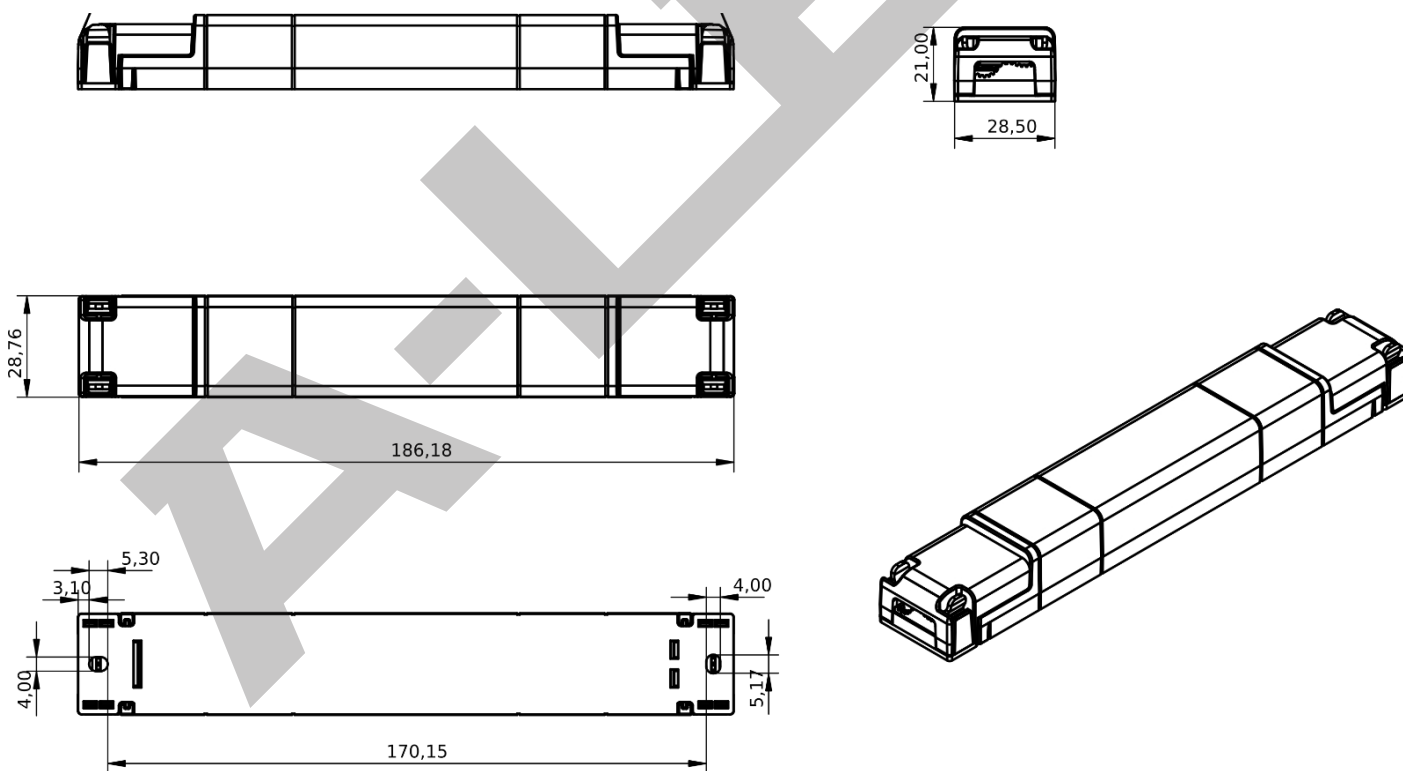

Obrázok 13: Mechanické rozmery

## TECHNICKÉ POZNÁMKY

### INŠTALÁCIA



**POZOR!** Inštalácia a údržba sa musia vždy vykonávať bez prítomnosti jednosmerného napätia. Pred pokračovaním v inštalácii, nastavení a pripojení zariadenia k napájaniu sa uistite, že je systém odpojený od napätia.



Zariadenie smie pripájať a inštalovať iba kvalifikovaný personál. Je nutné dodržiavať všetky platné predpisy, právne predpisy, normy a stavebné predpisy platné v príslušných krajinách. Nesprávna inštalácia zariadenia môže spôsobiť nenapraviteľné poškodenie zariadenia a pripojených zariadení.

Údržbu smie vykonávať iba kvalifikovaný personál v súlade s platnými predpismi.

Produkt musí byť inštalovaný vo vnútri elektrického panela a/alebo rozvodnej skrinky, ktorá je chránená proti prepätiu.

Externý napájací zdroj musí byť chránený. Produkt musí byť chránený vhodne dimenzovaným ističom s nadprúdovou ochranou.

Obvody 230 V striedavého prúdu (LV) a obvody, ktoré nie sú SELV, musia byť oddelené od bezpečnostných obvodov SELV s ultra nízkym napätím a akýchkoľvek pripojení produktu. Je prísne zakázané pripájať z akéhokoľvek dôvodu priamo alebo nepriamo sieťové napätie 230 V striedavého prúdu k produktu (vrátane ovládacích svoriek).

Produkt musí byť inštalovaný vo vertikálnej alebo horizontálnej polohe, t. j. s čelným panelom/etikou/vrchným krytom smerujúcim nahor alebo vertikálne. Iné polohy nie sú povolené. Spodná poloha, t. j. s čelným panelom/etikou/vrchným krytom smerujúcim nadol, nie je povolená.

Počas inštalácie sa odporúča ponechať okolo zariadenia dostatočný priestor, aby bolo v prípade budúcej údržby alebo aktualizácií (napr. prostredníctvom smartfónu, NFC) ľahko prístupné.



Použitie v teplotne náročných prostrediach môže obmedziť výstupný výkon produktu.

V prípade zariadení zabudovaných do svietidiel je rozsah okolitej teploty  $T_A$  usmernením, ktoré je potrebné starostlivo dodržiavať, aby sa dosiahlo optimálne prevádzkové prostredie. Integrácia zariadenia do svietidla však musí vždy zabezpečiť správne riadenie tepla (napr. správna montáž zariadenia, správne vetranie atď.), aby teplota v bode  $T_C$  za žiadnych okolností neprekročila svoju maximálnu hranicu. Správna prevádzka a životnosť sú zaručené len vtedy, ak maximálna teplota bodu  $T_C$  nie je prekročená za podmienkami použitia.

### VÝKON A ZAŤAŽENIE



Zariadenie smie byť napájané iba napájacími zdrojmi SELV s obmedzeným prúdom pri konštantnom napätí, ochranou proti skratu a vhodným výkonom podľa špecifikácií uvedených v technickom liste produktu. Žiadne iné typy napájacích zdrojov nie sú povolené.

Dimenzujte výkon napájacieho zdroja vzhľadom na zaťaženie pripojené k zariadeniu. Ak je napájací zdroj predimenzovaný v porovnaní s maximálnym odoberaným prúdom, vložte medzi napájací zdroj a zariadenie ochranu proti nadprúdu.

Pripojenie k nevhodnému napájacímu zdroju môže spôsobiť, že zariadenie bude pracovať mimo špecifikovaných konštrukčných limitov, čím sa zruší jeho záruka.

V prípade napájacích zdrojov vybavených uzemňovacími svorkami je povinné pripojiť VŠETKY ochranné uzemňovacie body (PE = Protection Earth) k modernému a certifikovanému uzemňovaciemu systému.

Napájacie káble zariadenia musia mať správnu veľkosť vzhľadom na pripojené zaťaženie a musia byť izolované od akéhokoľvek vedenia alebo musia mať napätie rovnaké ako SELV. Odporúča sa, aby dĺžka pripojenia medzi zdrojom napájania a produktom nepresiahla 10 m. Používajte káble s dvojitou izoláciou. Ak chcete použiť spojovacie káble medzi zdrojom napájania a produktom, ktoré sú dlhšie ako 10 m, inštalatér musí zabezpečiť správnu funkciu systému. V žiadnom prípade nesmie spojenie medzi zdrojom napájania a produktom presiahnuť 30 m.



Zariadenie je navrhnuté tak, aby fungovalo iba s LED záťažami. Pripojenie a napájanie nevhodných záťaží môže spôsobiť, že zariadenie bude fungovať mimo špecifikovaných konštrukčných limitov, čím sa zruší jeho záruka. Všeobecne platí, že prevádzkové podmienky zariadenia by nikdy nemali prekročiť špecifikácie uvedené v technickom liste produktu.

Dodržiňte predpísanú polaritu medzi LED modulom a zariadením. Akákoľvek zmena polaritý má za následok, že LED moduly nebudú svietiť a často sa môžu poškodiť.

Odporúča sa, aby pripojovacie káble medzi produktom a modulom LED mali dĺžku menšiu ako 3 m. Káble musia mať správnu veľkosť a mali by byť izolované od akéhokoľvek vedenia alebo častí, ktoré nie sú SELV. Odporúča sa používať káble s dvojitou izoláciou. Ak chcete použiť pripojovacie káble medzi produktom a modulom LED, ktoré sú dlhšie ako 3 m, inštalatér musí zabezpečiť správnu funkciu systému. V žiadnom prípade nesmie pripojenie medzi produktom a LED modulom presiahnuť 30 m.

Nie je povolené pripájať rôzne typy záťaží do rovnakého výstupného kanála.

### DIAĽKOVÉ OVLÁDANIE



Dĺžka a typ káblov pripájaných k zbernicami musia spĺňať špecifikácie príslušných protokolov a platných predpisov. Musia byť izolované od akéhokoľvek vedenia, ktoré nie je SELV, alebo od častí pod napätím. Odporúča sa používať káble s dvojitou izoláciou.

Všetky zariadenia a riadiace signály pripojené k zbernicám musia byť typu SELV (pripojené zariadenia musia byť SELV alebo inak poskytovať signál SELV).

## NFC (NEAR FIELD COMMUNICATION) UPOZORNENIA



Anténa NFC sa nachádza vo vnútri zariadenia, pričom kontaktná plocha je označená symbolom. Umiestnite smartfón tak, aby sa jeho anténa NFC dotýkala symbolu na zariadení.

Umiestnenie senzora NFC na smartfóne závisí od značky a modelu samotného smartfónu. Preto odporúčame pozrieť sa do príručky k smartfónu alebo na webovú stránku výrobcu, aby ste presne zistili, kde sa senzor NFC nachádza. Vo väčšine prípadov sa čítačka NFC nachádza na zadnej strane v hornej časti smartfónu.

Technológia NFC funguje optimálne s nekovovými materiálmi. Preto sa pri používaní NFC neodporúča umiestňovať zariadenie v blízkosti kovových predmetov alebo odrazových plôch.

Aby bola komunikácia spoľahlivá, uistite sa, že kontaktná plocha nie je zakrytá a že sa na nej nenachádzajú kovové predmety, káble ani iné elektronické zariadenia. Akékoľvek prekážky môžu ovplyvniť kvalitu komunikácie.

Technológia NFC funguje na krátku vzdialenosť, zvyčajne v rozsahu niekoľkých centimetrov. Uistite sa, že vaše zariadenie a smartfón sú dostatočne blízko, aby bola možná komunikácia.

Počas aktualizácie firmvéru a konfigurácie by ste mali počas celého procesu (zvyčajne trvajúceho 3 až 60 sekúnd) udržiavať stabilný kontakt (pokiaľ možno bez pohybu) medzi smartfónom a zariadením. Tým sa zabezpečí hladký priebeh aktualizácie a pripravenosť zariadenia na použitie po dokončení procesu.



## PRÁVNE UPOZORNENIA

### PODMIENKY POUŽÍVANIA





Spoločnosť Dalcnet Srl (ďalej len „spoločnosť“) si vyhradzuje právo vykonávať zmeny na tomto zariadení, či už v celom rozsahu alebo čiastočne, bez predchádzajúceho upozornenia zákazníka. Takéto zmeny môžu ovplyvniť technické aspekty, funkčnosť, dizajn alebo akýkoľvek iný prvok zariadenia. Spoločnosť nie je povinná vás o takýchto zmenách informovať a vaše ďalšie používanie zariadenia bude považované za váš súhlas so zmenami.

Spoločnosť sa zaväzuje zabezpečiť, aby žiadne zmeny neohrozili základnú funkčnosť zariadenia a aby boli v súlade s platnými zákonmi a predpismi. V prípade podstatných zmien sa spoločnosť zaväzuje poskytnúť jasné a včasné informácie o týchto zmenách.

Zákazníkom sa odporúča pravidelne navštevovať webovú stránku [www.dalcnet.com](http://www.dalcnet.com) alebo iné oficiálne zdroje, aby si overili, či neboli vykonané akékoľvek aktualizácie alebo zmeny zariadenia.

## SYMBOLY

	Všetky výrobky sú vyrábané v súlade s európskymi predpismi, ako je uvedené v vyhlásení o zhode.
	Nezávislá napájacia jednotka: Napájacia jednotka svietidla, pozostávajúca z jedného alebo viacerých samostatných prvkov, navrhnutá tak, aby mohla byť namontovaná samostatne na vonkajšej strane svietidla, s ochranou v súlade s označením a bez použitia dodatočných krytov.
<b>SELV</b>	„Veľmi nízke bezpečnostné napätie“ v obvode izolovanom od napájania z elektrickej siete izoláciou, ktorá nie je menšia ako izolácia medzi primárnym a sekundárnym obvodom bezpečnostného izolačného transformátora podľa normy IEC 61558-2-6.
	Na konci svojej životnosti je produkt opísaný v tomto technickom liste klasifikovaný ako odpad z elektronických zariadení a nemožno ho likvidovať ako netriedený komunálny tuhý odpad. <b>Upozornenie!</b> Nesprávna likvidácia výrobku môže spôsobiť vážne poškodenie životného prostredia a zdravia ľudí. Pre správnu likvidáciu sa informujte o spôsoboch zberu a spracovania, ktoré poskytujú miestne orgány.

DALC  
NET

LINE-5CV-DALI

Vyrobené v  
TalianskuNávod na  
použitie  
zariadenia

## LIGHTAPP

LIGHT  
APP

LightApp® je oficiálna aplikácia Dalcnet, prostredníctvom ktorej je možné konfigurovať okrem funkcií LINE-5CV-DALI aj všetky rôzne produkty Dalcnet vybavené technológiou NFC.

Dalcnet LightApp® je možné stiahnuť bezplatne z Apple App Store a Google Play Store.



## SPUSTENIE A PRVÁ INŠTALÁCIA

## ÚVODNÁ OBRAZOVKA – KONFIGURÁCIA

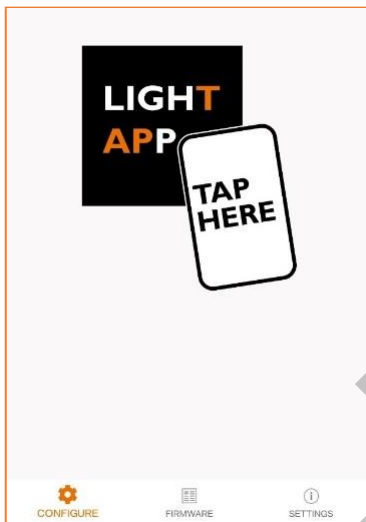

Na tejto obrazovke aplikácia čaká na načítanie parametrov zariadenia.

Na načítanie parametrov stačí priložiť zadnú stranu smartfónu k štítku zariadenia. Citlivá zóna smartfónu na načítanie sa môže líšiť v závislosti od modelu.

Po nadviazaní spojenia sa zobrazí obrazovka rýchleho načítania. Musíte zostať v polohe so smartfónom, kým sa parametre úplne nenačítajú.

Varianta pre iOS: Na načítanie parametrov je potrebné stlačiť tlačidlo SCAN v pravom hornom rohu. Zobrazí sa vyskakovacie okno, ktoré oznámi, kedy je smartfón pripravený na skenovanie. Priložte smartfón bližšie k zariadeniu a zostaňte v tejto polohe, kým sa parametre úplne nenačítajú.

## NASTAVENIA

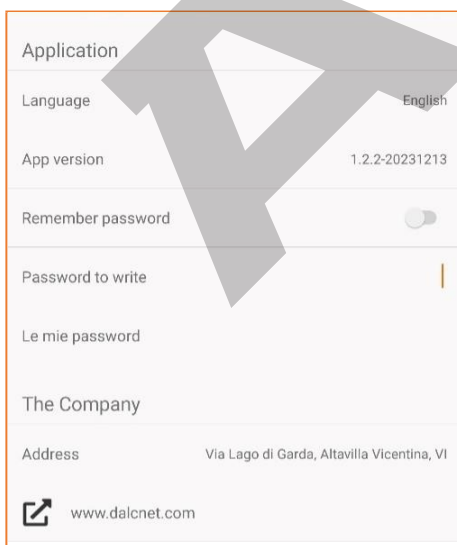

Na stránke Nastavenia môžete:

- ◆ Nastaviť jazyk aplikácie (taliančina alebo angličtina)
- ◆ Zobrazíť verziu aplikácie
- ◆ Povolíť ukladanie hesla vo vašom smartfóne
- ◆ Nastaviť heslo pre zapisovanie parametrov
- ◆ Zobrazíť uložené heslá
- ◆ Zobrazenie referencií distribučnej spoločnosti (Dalcnet Srl)



## FIRMWARE

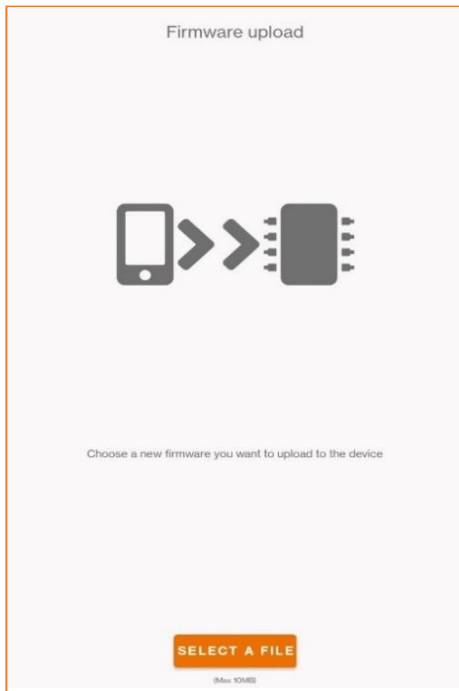

Na stránke firmvéru môžete aktualizovať firmvér svojho zariadenia. Požadovaný súbor musí mať typ *.bin*.

Po nahratí súboru postupujte podľa pokynov na obrazovke.

**POZOR:**

- ◆ **Postup nahrávania je neodvolateľný. Po začatí nahrávania nie je možné ho pozastaviť.**
- ◆ **Ak sa proces preruší, firmware sa poškodí a bude potrebné proces nahrávania zopakovať.**
- ◆ **Po dokončení načítania firmvéru sa všetky predtým nastavené parametre resetujú na výrobné nastavenia.**

Ak je aktualizácia úspešná a nahratá verzia sa líši od predchádzajúcej, zariadenie 10-krát zabliká na pripojenej záťaž.

## NAČÍTANIE PARAMETROV

**DÔLEŽITÉ: Parametre musia byť zapísané, keď je zariadenie vypnuté (bez napájania).**

## LEGGI



Keď je aplikácia v režime ČÍTANIE, smartfón naskenuje zariadenie a zobrazí jeho aktuálnu konfiguráciu na

## ZAPISOVANIE

V režime WRITE (ZÁPIS) smartfón zapíše konfiguráciu parametrov nastavenú na obrazovke do zariadenia.

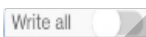

V normálnom režime (*funkcia Write All vypnutá*) aplikácia zapisuje len parametre, ktoré sa zmenili od posledného čítania. V tomto režime bude zápis úspešný len vtedy, ak sériové číslo zariadenia zodpovedá predtým načítanému číslu.



V režime *Write All* sa zapisujú všetky parametre. V tomto režime bude zápis úspešný len vtedy, ak sa model zariadenia zhoduje s predchádzajúcim načítaným modelom.

**Odporúča sa aktivovať režim *Write All (Zapísať všetko)* len vtedy, ak potrebujete replikovať rovnakú konfiguráciu na viacerých exemplároch rovnakého modelu.**

## OCHRANA PROTI ZÁPISU



Pomocou tlačidla visiaceho zámku je možné pri zapisovaní parametrov nastaviť zámok. Zobrazí sa obrazovka na zadanie 4-miestneho hesla. Po zapísaní tohto hesla do zariadenia je možné všetky ďalšie zmeny parametrov bude možné vykonať len v prípade, ak je na stránke Nastavenia aplikácie zadané správne heslo.

Na odstránenie zámku hesla stačí stlačiť tlačidlo zámku a pole Heslo nechať prázdne.

## CHYBA ZÁPISU

Ak po zapísaní parametrov bliká zaťaženie pripojené k zariadeniu nepretržite s frekvenciou 2-krát za sekundu, keď je zariadenie opäť zapnuté, znamená to, že zápis nebol úspešný. Preto budete musieť vykonať nasledujúce kroky:

1. Vypnite zariadenie.
2. Vykonajte prepis parametrov.
3. Počkajte, kým sa zápis podarí alebo kým sa nezobrazia žiadne chybové správy.
4. Znovu zapnite zariadenie.

Ak to nepomôže, môžete vykonať obnovenie továrenských nastavení rýchlym vypnutím a zapnutím zariadenia 6-krát.

## INFORMÁCIE O PRODUKTE

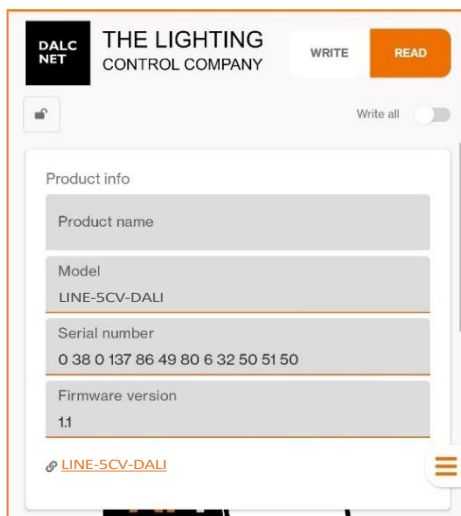

Na obrazovke *Informácie o produkte* môžete zobraziť rôzne informácie o produkte, ktorý sa chystáte konfigurovať.

**Názov produktu:** Pole nastaviteľné používateľom pre ľahkú identifikáciu (napr. kancelária, zasadacia miestnosť, vstupná hala atď.). Predvolený názov produktu je rovnaký ako pole Model.

**Model:** model zariadenia (pole, ktoré nie je možné upravovať).

**Sériové číslo:** jednoznačne identifikuje zariadenie (pole, ktoré nie je možné upravovať).

**Verzia firmvéru:** identifikuje verziu firmvéru, ktorá je aktuálne nainštalovaná v zariadení (pole, ktoré nie je možné upravovať).

## NASTAVENIA OVLÁDANIA

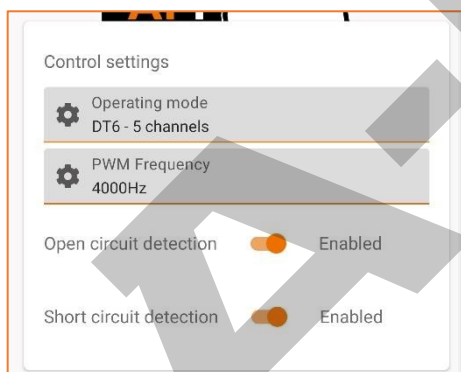

Na obrazovke *Nastavenia ovládania* môžete nakonfigurovať rôzne parametre prevádzkového režimu ovládača.

**Prevádzkový režim:** umožňuje vybrať profil DALI (pozri nasledujúci odsek).

**Frekvencia PWM:** nastavuje frekvenciu<sup>12</sup> modulácie PWM výstupu.

**Detekcia otvoreného obvodu:** zapína alebo vypína detekciu otvoreného obvodu výstupu (pozri nasledujúcu časť).

**Detekcia skratu:** zapína alebo vypína detekciu skratu výstupu (pozri nasledujúcu časť).

### DETEKCIA OTVORENÉHO OBVODU A SKRATU

Pomocou príkazu Lamp-Failure (Porucha svietidla) protokol DALI umožňuje detekovať situácie, v ktorých LED záťaž pripojená k výstupu LINE-5CV-DALI nemusí fungovať podľa očakávania, napríklad nesprávne pripojenie (detekované ako chyba otvoreného obvodu) alebo porucha LED záťaže (detekovaná ako skrat).

<sup>12</sup> V prípade aplikácií v náročných teplotných podmienkach sa odporúča znížiť frekvenciu PWM na minimum (307 Hz).

Open circuit detection  EnabledShort circuit detection  Enabled

**Zapnutie/vypnutie funkcie otvoreného obvodu:** ak je k výstupu stmievača pripojené veľmi malé zaťaženie, v niektorých prípadoch môže dôjsť k detekcii falošných otvorených obvodov. V takomto prípade sa odporúča vypnúť funkciu detekcie otvoreného obvodu.

**Aktivácia/deaktivácia funkcie skratu:** ak je k výstupu stmievača pripojené zaťaženie s vysokým nábehovým prúdom, v niektorých prípadoch môže dôjsť k detekcii falošných skratov. V takomto prípade sa odporúča deaktivovať funkciu detekcie skratu

## TYPY OVLÁDANIA

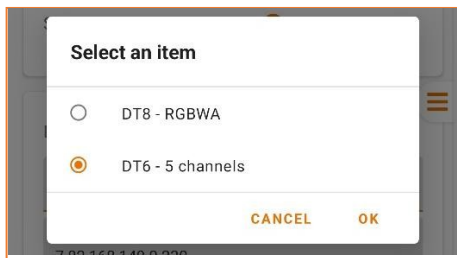

V konfigurácii „Prevádzkový režim“ môžete vybrať profily dostupné pre LINE-5CV-DALI

- DT8 - RGBWA
- DT6 – 5 kanálov

Parametre, ktoré je možné nastaviť pre každý typ ovládania, sú uvedené v nasledujúcich odsekoch.

## PARAMETRE DALI

Nasledujúce informácie je možné zobraziť prostredníctvom aplikácie LightApp®.

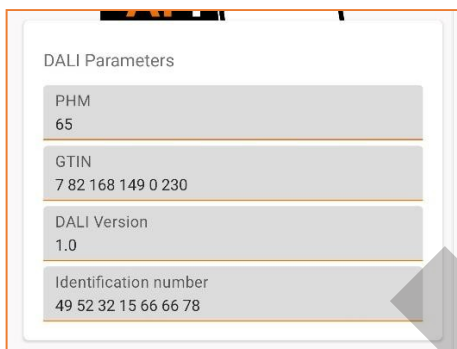

**PHM:** udáva, či je zapnuté zariadenie len prepínateľné (PHM=254) alebo stmievateľné (PHM=254) (neupraviteľné pole).

**GTIN:** jedinečný kód DALI produktu (neupraviteľné pole).

**Verzia DALI:** identifikuje verziu firmvéru DALI, ktorá je aktuálne nainštalovaná v zariadení (neupraviteľné pole).

**Identifikačné číslo:** sériové číslo mikrokontroléra (neupraviteľné pole).

## DT8 – RGBWA

V režime DT8 je možné nakonfigurovať a zobraziť nasledujúce parametre pre typ RGB, RGBW alebo RGBWA záťaže pripojenej k výstupom v závislosti od požadovaného svetelného efektu.

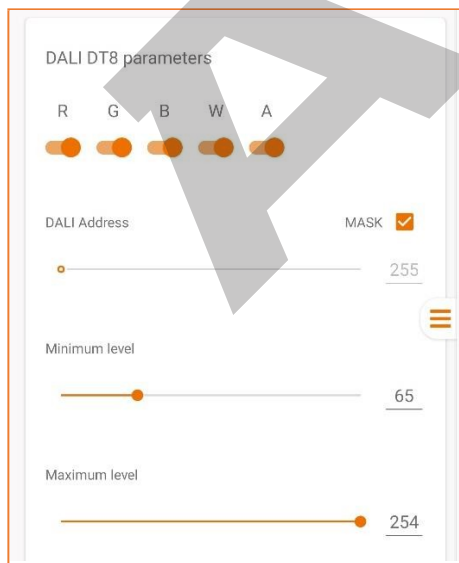

**Výber kanála RGBWA:** individuálne aktivujte vyhradené kanály pre zaťaženia RGB, RGBW alebo RGBWA. V závislosti od typu zaťaženia pripojeného k výstupu môže používateľ aktivovať kanály používané LED zaťažením.

**Adresa DALI:** Nastavuje adresu prirúčenú k zariadeniu v sieti DALI.

**Maska:** Aktivuje alebo deaktivuje ovládanie.

**Minimálna úroveň:** nastavuje minimálnu úroveň intenzity osvetlenia, ktorú je možné dosiahnuť pomocou diaľkového ovládania (predvolená hodnota = 1).

**Maximálna úroveň:** nastavuje maximálnu úroveň intenzity osvetlenia, ktorú je možné dosiahnuť pomocou diaľkového ovládania (predvolená hodnota = 254).

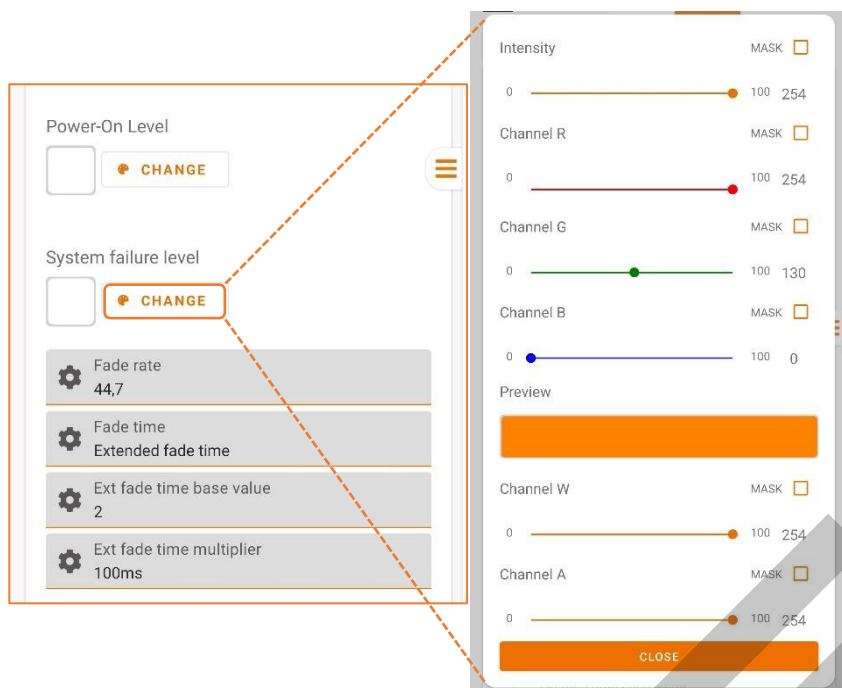

**Úroveň zapnutia:** nastavuje úroveň intenzity osvetlenia, RGB, bieleho svetla a oranžového svetla, na ktoré sa výstup nastaví hneď po zapnutí zariadenia. Parametre je možné nastaviť pomocou podmenu „Zmeniť“.

**Úroveň poruchy systému:** nastavuje úroveň intenzity svetla, RGB, bieleho svetla a oranžového svetla, na ktoré sa výstup nastaví pri zistení chyby systému. Parametre je možné nastaviť pomocou podmenu „Zmeniť“.

**Rýchlosť stmievania:** udáva počet úrovni intenzity svetla, na ktoré by sa mal čas stmievania rozdeliť.

**Čas stmievania:** nastavuje čas, ktorý je potrebný na prechod výstupu z jednej úrovne intenzity osvetlenia na druhú.

**Základná hodnota času prechodu Ext** – nastavuje minimálny čas pre predĺžený prechod z jednej úrovne intenzity osvetlenia na druhú.

**Multiplikátor času prechodu Ext:** Nastavuje multiplikátor pre predĺžený prechod.

**Podmenu ZMENA:** môžete nastaviť hodnoty farieb RGB v ich zložkách červená-zelená-modrá, intenzitu svetla časti RGB (Intenzita), intenzitu bieleho svetla (len pre LED diódy RGBW) a intenzitu oranžového svetla (len pre LED diódy RGBWA).

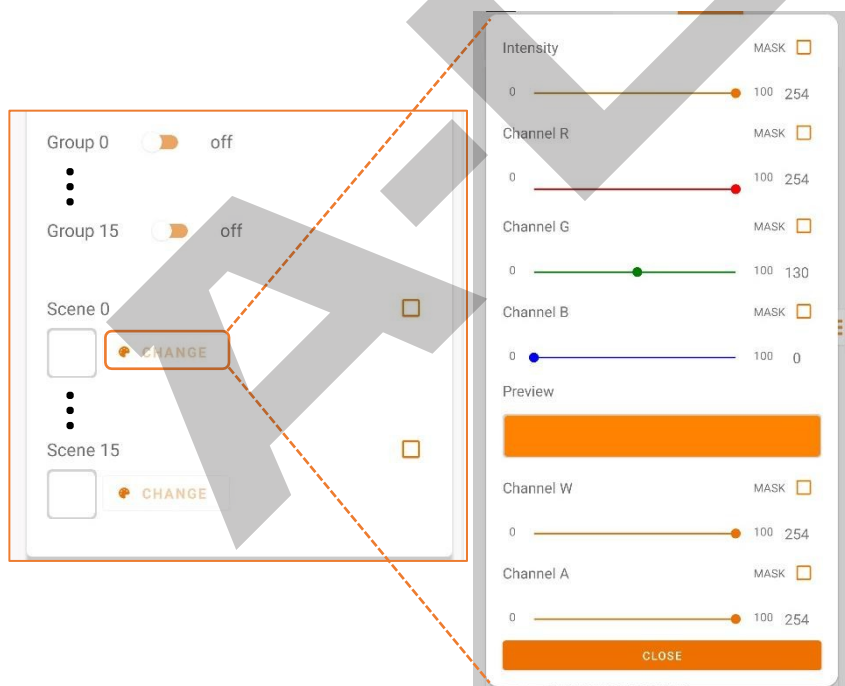

**Skupina 0-15:** umožňuje priradiť adresu zariadenia k jednej alebo viacerým skupinám.

**Scéna 0-15:** umožňuje spárovať zariadenie s jednou alebo viacerými scénami. Úroveň intenzity osvetlenia, RGB, bieleho svetla a oranžového svetla je možné nastaviť prostredníctvom podmenu „Zmeniť“.

**Maska:** Aktivuje alebo deaktivuje ovládanie.

**Podmenu ZMENIŤ:** je možné nastaviť hodnoty farieb RGB v ich zložkách červená-zelená-modrá, intenzitu svetla časti RGB (Intenzita), intenzitu bieleho svetla (len pre LED diódy RGBW) a intenzitu oranžového svetla (len pre LED diódy RGBWA).



## DT6 – KANÁL 0...4

V režime DT6 je možné pre každý výstup (kanál 0 až 4) nezávisle konfigurovať a zobraziť nasledujúce parametre.

**Krivka stmievania:** Nastavuje krivku stmievania zariadenia pre prevádzku s diaľkovým ovládaním. Podrobnosti o rôznych krivkách, ktoré je možné nastaviť, nájdete v ŠÚpravy kriviek v tejto príručke.

**PHM:** Označuje, či je zapnuté zariadenie len prepínateľné (PHM=254) alebo stmievateľné (PHM<254) (pole nie je možné upravovať).

**Adresa DALI:** Nastavuje adresu priradenú k zariadeniu v sieti DALI.

Maska: Aktivuje alebo deaktivuje ovládanie.

**Minimálna úroveň:** nastavuje minimálnu úroveň intenzity osvetlenia, ktorú je možné dosiahnuť pomocou diaľkového ovládania (predvolená hodnota = 1).

**Maximálna úroveň:** nastavuje maximálnu úroveň intenzity osvetlenia, ktorú je možné dosiahnuť pomocou diaľkového ovládača (predvolená hodnota = 254).

**Úroveň zapnutia:** ide o hodnotu intenzity, na ktorú sa výstup nastaví hneď po zapnutí zariadenia.

Maska: Aktivuje alebo deaktivuje ovládanie.

**Úroveň poruchy systému:** ide o hodnotu intenzity, na ktorú sa výstup nastaví v prípade poruchy systému.

Maska: Aktivuje alebo deaktivuje ovládanie.

**Rýchlosť stmievania:** udáva počet úrovní intenzity osvetlenia, na ktoré by sa mal čas stmievania rozdeliť.

**Čas stmievania:** nastavuje čas, ktorý výstup potrebuje na prechod z jednej úrovne intenzity osvetlenia na druhú.

**Rýchly čas stmievania:** nastavuje čas, ktorý je potrebný na to, aby výstup *rýchlo* prechodu z jednej úrovne intenzity osvetlenia na druhú.

**Minimálny čas rýchleho stmievania:** Ukazuje minimálny čas pre rýchly prechod (neupraviteľné pole).

**Skupina 0-15:** umožňuje priradiť adresu zariadenia k jednej alebo viacerým skupinám.

**Scéna 0-15:** umožňuje spárovať zariadenie s jednou alebo viacerými scénami.

Maska: Aktivuje alebo deaktivuje ovládanie.

LIGHT  
APP

## FEATURES

- ◆ DIMMER LED
- ◆ Power supply (DC IN): 12-24-48 Vdc
- ◆ Output (DC OUT): value equal to input voltage, modulated for LED strips and LED modules
- ◆ WHITE, SINGLE-COLOUR, RGB, RGB+W, RGB+TW and RGB+WA Light Control
- ◆ Remote control via BUS (DALI)
- ◆ Constant voltage outputs for R loads
- ◆ PWM modulation can be set from 300 to 4000 Hz
- ◆ Short-circuit protection on LED outputs
- ◆ Device configuration via Dalcnet LightApp® mobile application, parameters can be set:
  - PWM Frequency
  - Dimming Curve
  - Power-ON and System Failure Levels
  - Detection & Protection Features
  - Transition Parameters (Fade)
  - Groups and Scenarios
- ◆ Opto-Isolated BUS Input
- ◆ Soft ON/OFF
- ◆ Soft brightness dimming
- ◆ Extended temperature range
- ◆ 100% Functional test

## PRODUCT DESCRIPTION

LINE-5CV-DALI is a 5-channel PWM (Pulse With Modulation) Constant Voltage (CV) LED dimmer, which can be connected to a SELV constant voltage (12 ÷ 48) Vdc power supply. The dimmer is suitable for driving loads such as StripLED and white, single-colour, RGB, RGB+W, RGB+TW (Tunable White) or WA (White Amber) LED modules at constant voltage and can be controlled via DALI (Digital Addressable Lighting Interface) digital protocol.

LINE-5CV-DALI can deliver a maximum output current of 12 A and has the following protections: detection and short-circuit protection on LED outputs, over-voltage and under-voltage protections, reverse polarity protection and input fuse protection.

Through the Dalcnet LightApp® mobile application and smartphones equipped with Near Field Communication (NFC) technology, it is possible to configure multiple parameters when the device is switched OFF, including modulation frequency, adjustment curve and maximum/minimum brightness levels. Dalcnet LightApp® can be downloaded free of charge from the Apple APP Store and Google Play Store.

→ For the most up-to-date manual, please consult our website [www.dalcnet.com](http://www.dalcnet.com) or QR Code.



## PRODUCT CODE

CODE	POWER SUPPLY	LED OUTPUTS	N° OF CHANNELS	BUS CONTROL	APP CONFIG
LINE-5CV-DALI	12-24-48 VDC	5 x 5A (tot. max 12A) <sup>1</sup>	5	DALI	LightApp®

Table 1: Product Code

## PROTECTION AND DETECTION

The following table shows the types of incoming and outgoing protection/detection present on the device.

SIGLA	DESCRIZIONE	Terminale	PRESENTE
IFP	Input Fuse Protection <sup>2</sup>	DC IN	✓
OVP	Over Voltage Protection <sup>2</sup>	DC IN	✓
UVP	Under Voltage Protection <sup>2</sup>	DC IN	✓
RVP	Reverse Voltage Polarity <sup>2</sup>	DC-IN	✓
SCP	Short-Circuit Protection	L1, L2, L3, L4, L5	✓
SCD	Short-Circuit Detection	L1, L2, L3, L4, L5	✓
OCD	Open-Circuit Detection	L1, L2, L3, L4, L5	✓

Table 2: Detection and Protection functionalities

## REFERENCE STANDARDS

LINE-5CV-DALI complies with the regulations shown in the table below.

STANDARD	TITLE
EN 55015	Limits and methods of measurement of radio disturbance characteristics of electrical lighting and similar equipment
EN 61547	Equipment for general lighting purposes – EMC immunity requirement
EN 61347-1	Lamp Controlgear – Part 1: General and safety requirement
EN 61347-2-13	Lamp controlgear - Part 2-13: Particular requirement for d.c. or a.c. supplied electronic Controlgear for LED modules
IEC 62386-101 ED2	Digital addressable lighting interface – Part 101: General requirements – System components
IEC 62386-102 ED2	Digital addressable lighting interface – Part 102: General requirements – Control gear
IEC 62386-207 ED2	Digital addressable lighting interface – Part 207: Particular requirements for control gear – LED modules (device type 6)

Table 3: Reference standards

<sup>1</sup> The maximum total output current depends on the operating conditions and ambient temperature of the system. For the correct configuration, check the maximum power that can be delivered in the §[Technical Specifications](#) and in the §[Thermal Characterization](#) sections.

<sup>2</sup> Protections refer to the control logic of the board.

## TECHNICAL SPECIFICATIONS

PARAMETERS		VALUES		
INPUT	Supply Voltage Nominal ( $V_{in}$ )	(12, 24, 48) Vdc		
	Power Supply Range ( $V_{min} \div V_{max}$ )	(10,8 ÷ 52,8) Vdc		
	Efficiency at full load	> 95%		
	Power consumption awaiting command (standby)	< 0,5 W		
OUTPUT	Output Voltage	= $V_{in}$		
	Output Current <sup>3</sup> (maximum)	5x 5 A	12 A (total)	
	Rated Power Output	@12 Vdc	5x 60 W	144 W (total)
		@24 Vdc	5x 120 W	288 W (total)
		@48 Vdc	5x 240 W	576 W (total)
Type of Load that can be connected to the output	R			
DIMMING	Dimming Curves	Linear and Logarithmic		
	Dimming Method	PWM (Pulse With Modulation)		
	PWM Frequency <sup>4</sup>	307 – 667 – 1333 – 2000 – 4000 Hz		
	Dimming Resolution	16 bit		
	Dimming range	(1 ÷ 100) <sup>5</sup> %		
ENVIRONMENTAL	Storage Temperature ( $T_{stock\_min} \div T_{stock\_max}$ )	(-40 ÷ +60) °C		
	Working ambient temperature ( $T_{amb\_min} \div T_{amb\_max}$ ) <sup>3, 6</sup>	(-10 ÷ +60) °C		
	Maximum temperature at $T_c$ point	80 °C		
	Connector Type	Push-in terminals		
	Wiring Section	Solid size	0,2 ÷ 1,5 mm <sup>2</sup>	
		Stranded size	24 ÷ 16 AWG	
	Stripping	9 ÷ 10 mm		
	Protection class	IP20		
	Casing Material	Plastic		
	Packaging units (piece/units)	1pz		
Mechanical Dimensions	186 x 29 x 21 mm			
Package Dimensions	197 x 34 x 29 mm			
Weight	80g			

Table 4: Technical specification

### $T_c$ POINT POSITIONING

The figure below shows the positioning of the maximum temperature point ( $T_c$  point, highlighted in red) reached by the electronics inside the enclosure. It is located on the front side (Top) near the LED output connector.



Figure 1:  $T_c$  point position

<sup>3</sup> These maximum current values can only be applied under conditions of adequate ventilation. For the full range of values, refer to the §[Thermal Characterization](#) section of the manual.

<sup>4</sup> Parameters are configured using LightApp®.

<sup>5</sup> Measured on Linear dimming curve at 4 kHz. Value dependent on the type of connected load.

<sup>6</sup>  $T_{amb\_max}$ : depends on ventilation conditions.

## INSTALLATION



**ATTENTION!** Installation and maintenance must always be carried out in the absence of voltage.

Before proceeding with the connection of the device to the power supply, make sure that the voltage of the power source is disconnected from the system.



The device should only be connected and installed by qualified personnel. All applicable regulations, legislation, standards, and building codes must be adhered to. Incorrect installation of the device may cause irreparable damage to the device and connected loads.

The following paragraphs show the diagrams of the dimmer's connection to the remote control, the load and the supply voltage. It is recommended to follow these steps to install the product safely:

1. **Load Connection:** Connect the LED load positive to the "L" terminal with the "+" symbol, and the LED load negatives to the "L1", "L2", "L3", "L4" and "L5" terminals with the "-" symbol.
2. **Connecting the Remote Control:** Connect the DA data bus signals to the "DALI" terminals with the "DA" symbols.
3. **Power connection:** Connect a 12-24-48 Vdc constant voltage SELV power supply (depending on the nameplate data of the LED load) to the "+" and "-" terminals of the DC IN terminal.



### LOAD CONNECTION

LINE-5CV-DALI has 5 output channels that can be driven independently (e.g. for single-colour LED strips) or depending on the RGB value and/or white light temperature (e.g. for RGB, RGB+W, RGB+TW<sup>7</sup> and RGB+WA<sup>8</sup> LED modules). Each type of load can be configured using the [§DT8 - RGBWA](#) and [§DT6 - 5 channels](#) profiles.

#### DIAGRAM FOR WHITE OR SINGLE-COLOUR LED LOADS

The following connection diagram (Figure 2) allows you to drive up to 5 white or single-colour LED loads, from output channel L1 to L5.

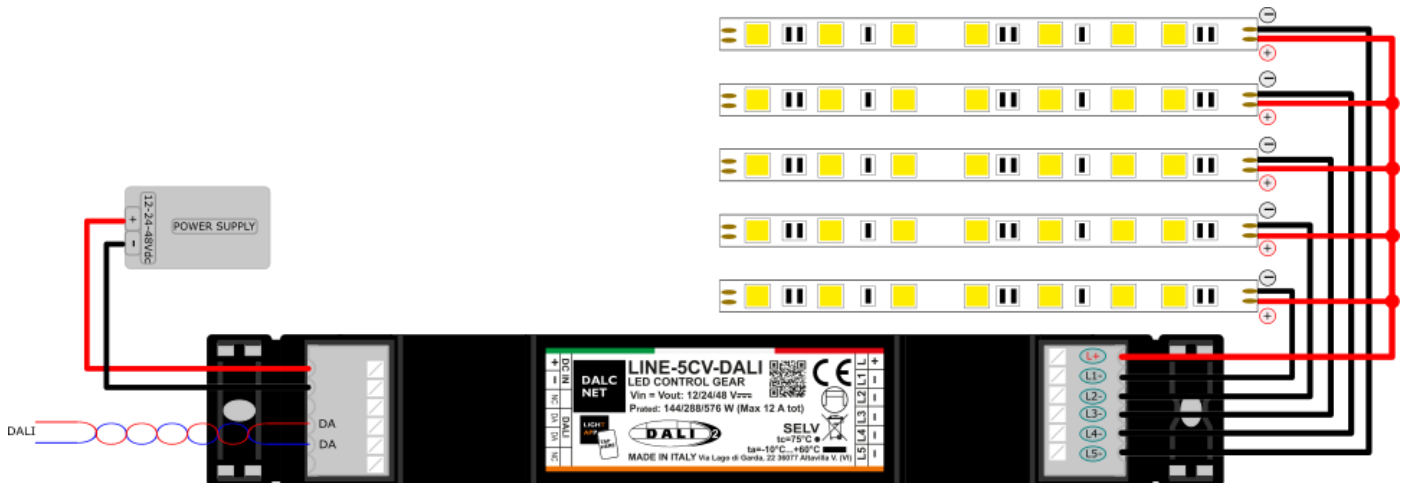

Figure 2: Connection diagram for White or Single-Colour LED loads

#### DIAGRAM FOR RGB LED LOAD

Figure 3 shows the connection diagram suitable for driving a single RGB LED load. The output channels used in this configuration are L1 (Red), L2 (Green), and L3 (Blue).

<sup>7</sup> "Tunable-White" refers to the ability of a lighting fixture to vary the colour temperature of white independently of its light intensity.

<sup>8</sup> "White-Amber" refers to a particular type of LED module capable of mixing the shade of white light with amber light. Usually, this type of load refers to a subset of the WAF (White Amber Free-colour) type that allows you to adjust, in addition to white and amber light, also the light intensity of a third "free" colour.

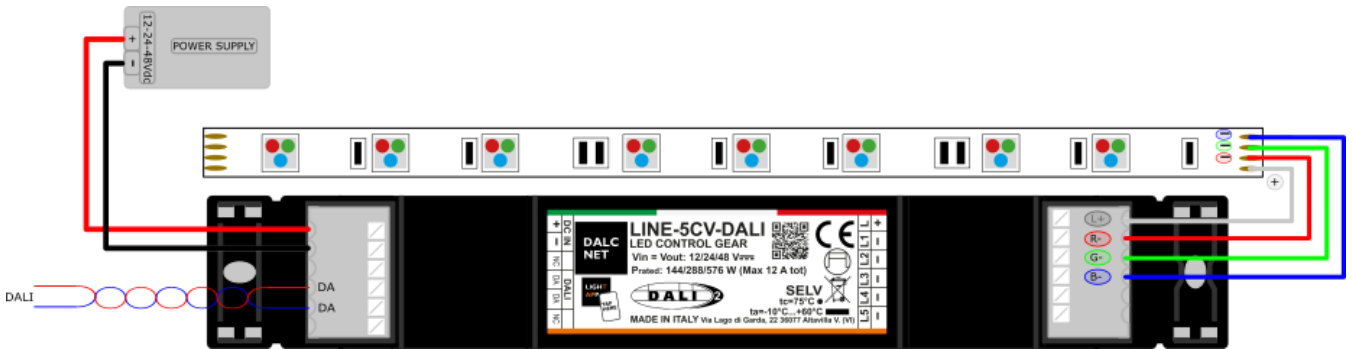

Figure 3: Connection diagram for RGB load

**DIAGRAM FOR RGB+W LED LOAD**

Figure 4 shows the connection diagram indicated to drive a single RGB+W LED load. The output channels used for this load are L1 (Red), L2 (Green), L3 (Blue), and L4 (White).

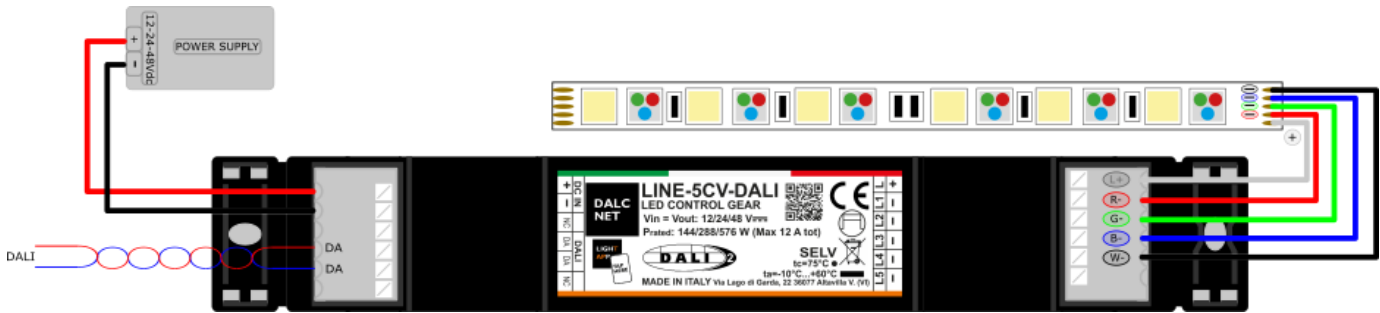

Figure 4: Connection diagram for RGB+W LED load

**DIAGRAM FOR RGB+TW OR RGB+WA LED LOAD**

The connection diagrams in Figure 5 and Figure 6 are indicated to drive a single RGB+TW (Tunable White) or RGB+WA (White Amber) LED load. The channels used for this configuration are L1 (Red), L2 (Green), L3 (Blue), L4 (Warm White/White), and L5 (Cool White/Amber).

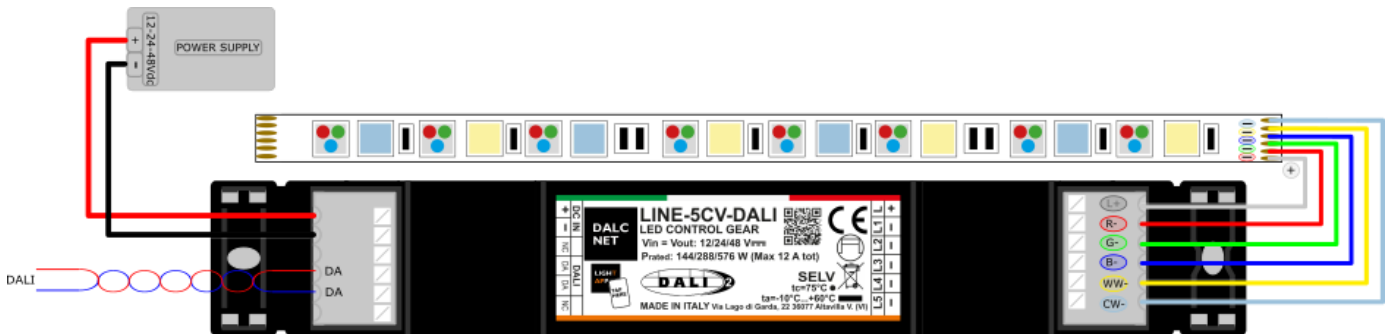

Figure 5: Connection diagram for RGB+TW LED load

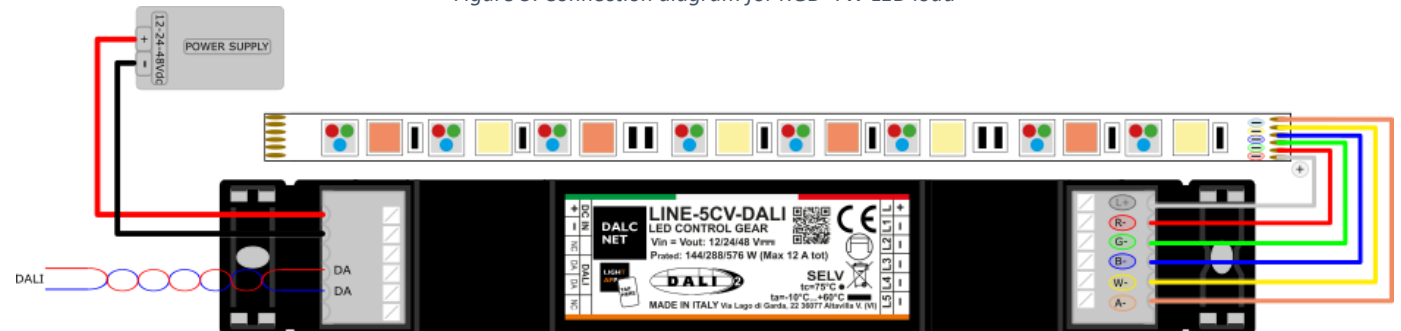



Figure 6: Connection diagram for RGB+WA LED load

**REMOTE CONTROL CONNECTION**

LINE-5CV-DALI can be controlled remotely via DALI digital bus by means of a simple two-wire cable (untwisted and unshielded). The control is carried out by means of a DALI Master, which provides commands to the devices in the DALI network and, if necessary, power supply<sup>9</sup> to the network itself.

 To connect LINE-5CV-DALI to the DALI network, simply connect the bus cables to the "DA" terminals of the "DALI" terminal: as different topologies are possible, it is not necessary to observe the polarity of the "DA+" and "DA-" signals of the bus when connecting.

**DALI CABLING TOPOLOGIES**

The DALI protocol supports several cabling topologies, i.e. Bus-wiring, shown as an example in Figure 7.

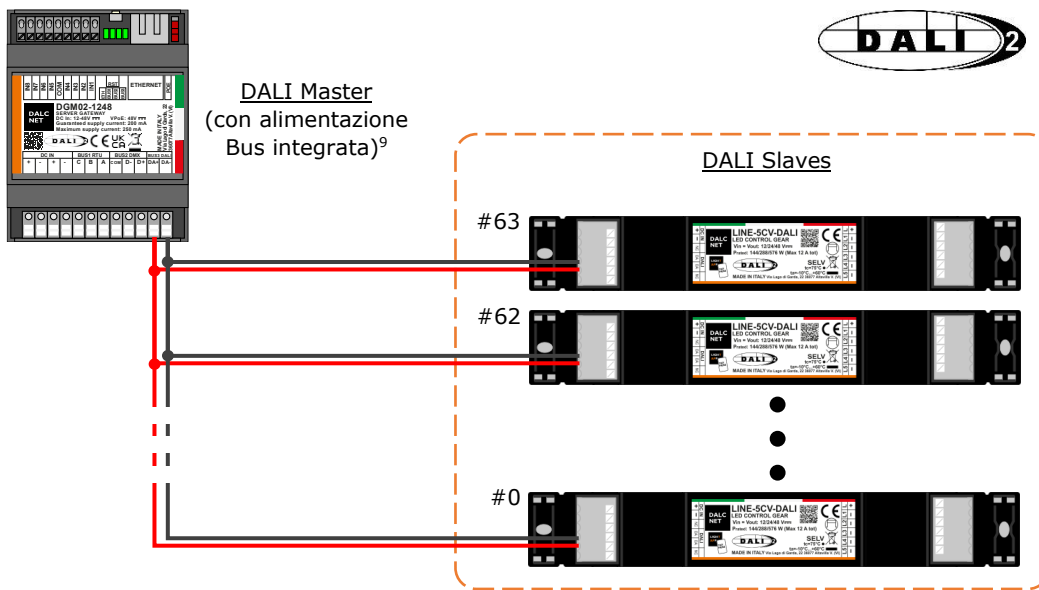

Figure 7: Remote Control Connection Topology, Bus-wiring

The DALI-2 protocol supports up to 64 Control Gear slave devices (e.g. LINE-5CV-DALI) connected with different wiring topologies shown in Figure 8: Bus-wiring, Star-wiring, Tree-wiring, or Line-wiring. Other topologies are excluded.

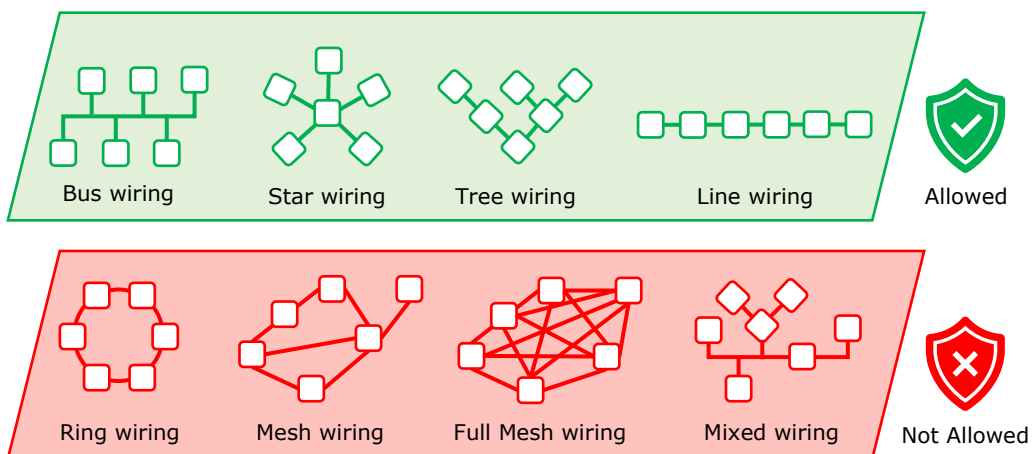



Figure 8: DALI wiring Topologies

<sup>9</sup> The bus power supply can be supplied by an external 16 Vdc power supply (or within the range of 12 ÷ 20 Vdc) or by a DALI Master with integrated bus power supply (e.g. DGM02-1248 shown in Figure 7). For more information, please visit our website: [www.dalcnet.com](http://www.dalcnet.com).

## POWER SUPPLY CONNECTION

 LINE-5CV-DALI can be powered by a 12 Vdc, 24 Vdc or 48 Vdc constant voltage SELV power supply, depending on the operating voltage of the LED load. Once the load and Local Control are connected, connect the power supply to the "+" and "-" terminals of the DC IN terminal.

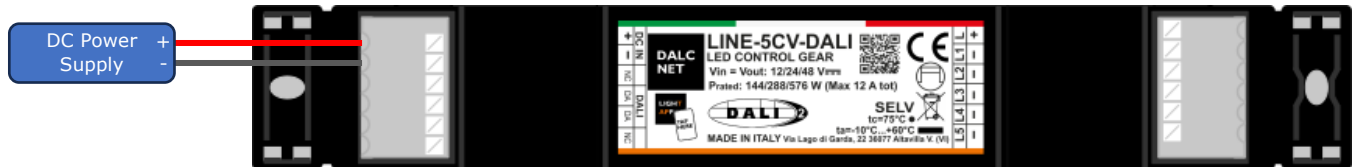

Figure 9: Power Supply Connection Diagram

## REMOTE CONTROL: DALI

DALI (Digital Addressable Lighting Interface) is a protocol developed by the DALI Alliance (DIIA) to allow the management, configuration and programming of LED lighting systems in digital mode: through a two-way communication process between devices and control units, it is possible to execute ON, OFF or dimmer commands, report faults or information of various kinds. Based on a Master/Slave architecture, the DALI standard allows both single digital control of devices and programming in groups and/or broadcast.

In its second version, DALI-2 allows first full compatibility with the previous protocol, and secondly brings numerous improvements compared to DALI-1:

1. **Addition of lighting control devices:** e.g. buttons, sensors, and LED drivers that were not included in the previous version. In addition, to obtain DALI-2 certification, the new protocol requires the execution of functional and interoperability tests by DIIA.
2. **Introduction of the Multi Master architecture:** with the regulation of the various lighting control devices, it is possible to send commands and signals to the DALI-2 bus from multiple sources, facilitating independent, immediate and simultaneous data communication.
3. **Development of functional and application standards:** new extensions have been drawn up for DALI-2 devices, e.g. for emergency lighting or colour control, creating a new product standard for smart lighting and IoT systems called D4i.

## PROFILE MAPPING: OPERATION MODE

The DALI protocol provides two configurations depending on the light characteristics to be obtained through the LED module connected to the outputs.

Each profile is composed of a defined number of 8-bit channels, whose values can be set in the range (0 ÷ 255), each of which represents a light characteristic (e.g. brightness, colour, temperature, etc.) to be modulated on the LED load.

### DT8 - RGBWA

With the "DT8" profile it is possible to adjust the Tonality value (RGB), the temperature adjustment and the intensity of white and/or amber light. The suitable load for this configuration is an RGB+TW or RGB+WA LED module, the connection diagram of which is given in the paragraph §Diagram for RGB+TW or RGB+WA LED Load. It is also possible to use this configuration for other types of loads, such as RGB and RGB+W (whose connection diagrams are shown in the paragraphs §Diagram for RGB LED Load and §Diagram for RGB+W LED Load), by configuring the device appropriately in the dedicated LightApp® section (see paragraph §DT8 - RGBWA).

Address	Function	Level
A0	RGB	LEVEL 0...255
	WHITE	LEVEL 0...255
	AMBER	LEVEL 0...255

**DT6 - 5 CHANNELS**

The "DT6" profile allows you to adjust the light intensity for each channel independently. In the §Diagram for White or Single-Colour LED Loads section, it is possible to find details on the type of load and the most suitable connection diagram for this operating mode. It is understood that this profile can be used with all the other types of load proposed in this document (see §Load Connection) by configuring the device in the dedicated LightApp® section (see §DT6 - Channel 0...4).

Address	Function	Level
<b>A0</b>	DIMMER 1	LEVEL 0...255
<b>A1</b>	DIMMER 2	LEVEL 0...255
<b>A2</b>	DIMMER 3	LEVEL 0...255
<b>A3</b>	DIMMER 4	LEVEL 0...255
<b>A4</b>	DIMMER 5	LEVEL 0...255

**FLICKER PERFORMANCE**

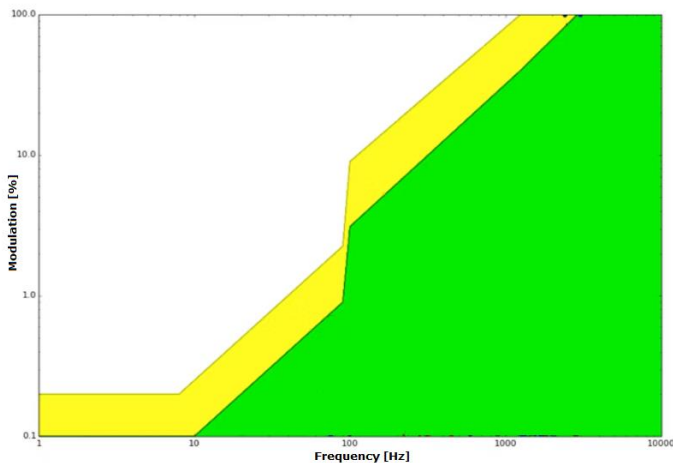

Figure 10: Flickering Perception Threshold

Thanks to its 4kHz dimming frequency, the LINE-5CV-DALI effectively reduces the occurrence of the Flicker phenomenon. Depending on an individual's sensitivity and the nature of their activities, flickering can impact one's well-being, even if the changes in luminance are beyond the threshold detectable by the human eye.

The graph shows the phenomenon of Flickering in function at the frequency, measured throughout the dimming range.

The results show the low-risk zone (yellow) and the no-effect zone (green). Defined by IEEE 1789-2015<sup>10</sup>.

**THERMAL CHARACTERIZATION**

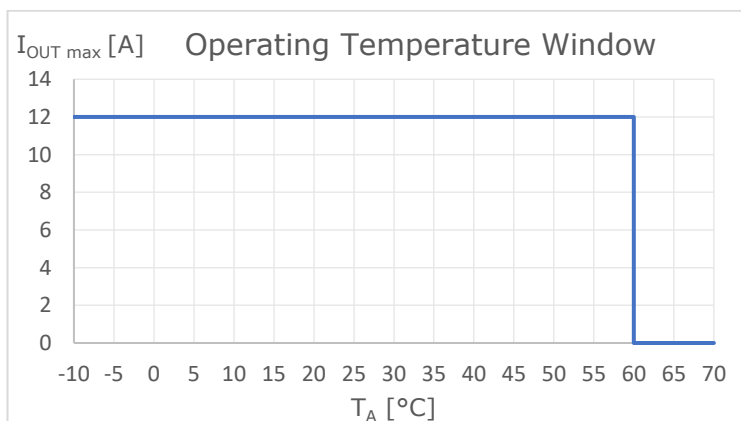

Figure 11: Operating Temperature Window

Figure 11 shows the maximum output current values that can be provided by the LINE-5CV-DALI as a function of the operating temperature<sup>11</sup> (or ambient temperature, T<sub>A</sub>) of the operation, summarized below:

$$\diamond \quad T_A = (-10 \div +60) \text{ °C} \quad \rightarrow \quad I_{OUT} \leq 12 \text{ A}$$

These maximum current (total) values can only be applied under proper ventilation conditions.

<sup>10</sup> Institute of Electrical and Electronics Engineers (IEEE). *IEEE std 1789: Recommended Practices for Modulating Current in High-Brightness LEDs for Mitigating Health Risks to Viewers.*

<sup>11</sup> If the product is installed inside an electrical panel and/or junction box, T<sub>A</sub> refers to the temperature inside the panel/box.

## ADJUSTMENT CURVES

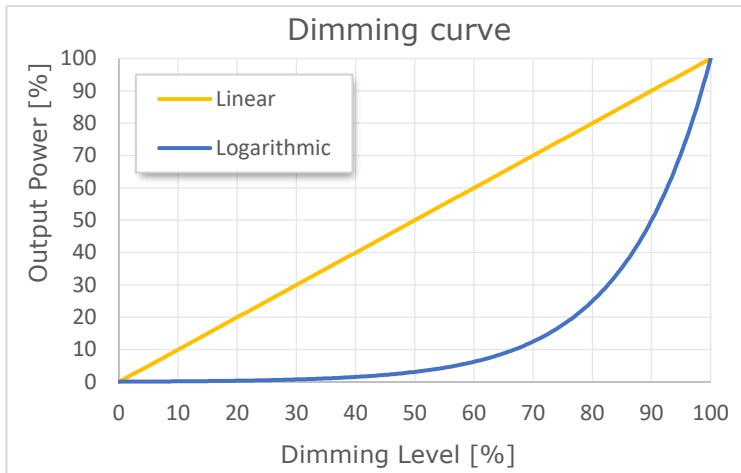

Figure 12: Dimming Curve

Figure 12 shows the dimming curves supported by the LINE-5CV-DALI dimmer. Curve selection can be done using the Dalcnet LightApp® (see §Control Settings section of this manual).

## MECHANICAL DIMENSIONS

Figure 13 details the mechanical measurements and the overall dimensions [mm] of the outer casing.

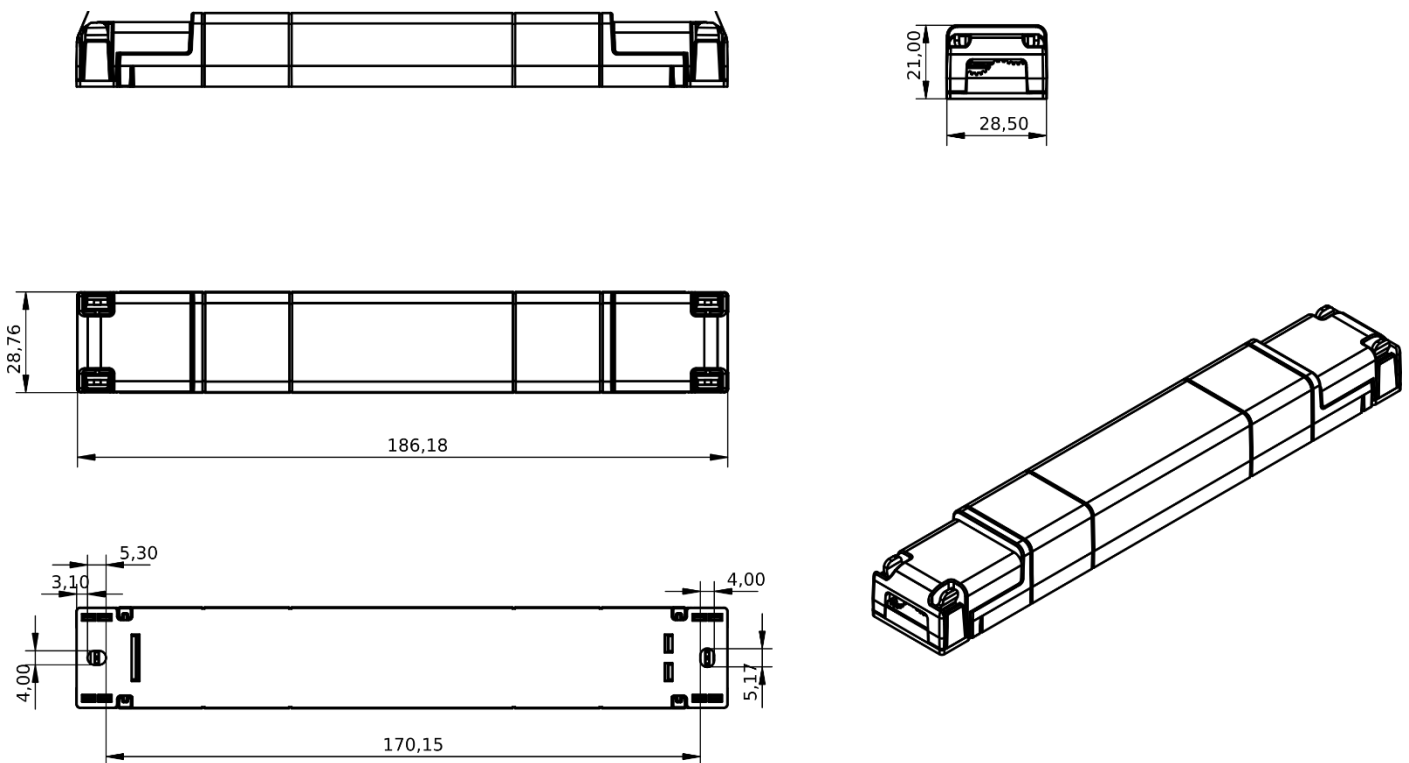

Figure 13: Mechanical dimensions

## TECHNICAL NOTES

### INSTALLATION



**ATTENTION!** Installation and maintenance should always be carried out in the absence of DC voltage. Before proceeding with the installation, adjustment and connection of the device to the power supply, make sure that the voltage is disconnected from the system.



The device should only be connected and installed by qualified personnel. All applicable regulations, legislation, standards, and building codes in force in the respective countries must be adhered to. Incorrect installation of the device may cause irreparable damage to the device and connected loads.

Maintenance must only be carried out by qualified personnel in compliance with current regulations.

The product must be installed inside an electrical panel and/or junction box that is protected against overvoltage.

The external power supply must be protected. The product must be protected by a properly sized circuit breaker with overcurrent protection.

Keep 230 Vac (LV) circuits and non-SELV circuits separate from SELV safety ultra-low voltage circuits and any product connections. It is strictly forbidden to connect, for any reason, directly or indirectly, the 230 Vac mains voltage to the product (control terminals included).

The product must be installed in a vertical or horizontal position, i.e. with the faceplate/label/top cover facing up or vertically. No other positions are allowed. The bottom position, i.e. with the faceplate/label/top cover facing downwards, is not allowed.

During installation, it is recommended to reserve adequate space around the device to facilitate its accessibility in case of future maintenance or updates (e.g. via smartphone, NFC).



Use in thermally harsh environments may limit the output power of the product.

For devices embedded within luminaires, the  $T_A$  ambient temperature range is a guideline to be carefully observed for the optimal operating environment. However, the integration of the device within the luminaire must always ensure proper thermal management (e.g. correct mounting of the device, proper ventilation, etc.) so that the temperature at the  $T_C$  point does not exceed its maximum limit under any circumstances. Proper operation and durability are only guaranteed if the maximum temperature of the  $T_C$  point is not exceeded under the conditions of use.

### POWER AND LOAD



The device must be powered only with SELV power supplies with limited current at constant voltage, short-circuit protection and suitably sized power according to the specifications indicated in the product data sheet. No other types of power supply are permitted.

Size the power of the power supply respect to the load connected to the device. If the power supply is oversized compared to the maximum current drawn, insert an overcurrent protection between the power supply and the device.

Connecting to an unsuitable power supply may cause the device to operate outside of the specified design limits, voiding its warranty.

In the case of power supplies equipped with earth terminals, it is mandatory to connect ALL the protection earth points (PE= Protection Earth) to a state-of-the-art and certified earthing system.

The power cables of the device must be correctly sized with reference to the connected load and must be isolated from any wiring or equal to non-SELV voltage. It is recommended not to exceed 10m of connection between the power source and the product. Use double-insulated cables. If you want to use connection cables between the power source and the product longer than 10m, the installer must ensure the correct operation of the system. In any case, the connection between the power supply and the product must not exceed 30m.



The device has been designed to work with LED loads only. Connecting and powering unsuitable loads may cause the device to operate outside of the specified design limits, voiding its warranty. In general, the operating conditions of the device should never exceed the specifications indicated in the product data sheet.

Observe the intended polarity between the LED module and the device. Any polarity reversal results in no light emission and can often damage the LED modules.

It is recommended that the connection cables between the product and the LED module be less than 3m long. Cables must be properly sized and should be insulated from any non-SELV wiring or parts. It is recommended to use double-insulated cables. If you want to use connection cables between the product and the LED module longer than 3m, the installer must ensure the correct operation of the system. In any case, the connection between the product and the LED module must not exceed 30m.

It is not allowed to connect different types of loads in the same output channel.

### REMOTE CONTROL



The length and type of cables connecting to the buses must comply with the specifications of the respective protocols and current regulations. They must be isolated from any non-SELV wiring or live parts. It is recommended to use double-insulated cables.

All devices and control signals connected to the buses must be of the SELV type (the connected devices must be SELV or otherwise provide a SELV signal).

## NFC (NEAR FIELD COMMUNICATION) WARNINGS



The NFC antenna is located inside the device, the contact surface of which is indicated with the symbol . Position your smartphone so that its NFC antenna is in contact with the symbol on the device.



The location of the NFC sensor on the smartphone is dependent on the make and model of the smartphone itself. Therefore, it is recommended to refer to your smartphone's manual or the manufacturer's website to accurately determine where the NFC sensor is located. In most cases, the NFC reader is located on the back side near the top of the smartphone.

NFC technology works optimally with non-metallic materials. Therefore, it is not recommended to place the device near metal objects or reflective surfaces when using NFC.

For reliable communication, make sure that the contact surface is not covered or that it is free of metal objects, wiring, or other electronic devices. Any impediments could affect the quality of communication.

NFC technology works at a short distance, generally within a few centimeters. Make sure your device and smartphone are close enough to allow communication.

During firmware update and configuration, you should maintain stable contact (possibly without movement) between your smartphone and the device for the entire duration of the process (typically between 3 and 60 seconds). This ensures that the update goes smoothly and that the device is ready to use after the process is complete.

## LEGAL NOTES

### TERMS OF USE





Dalcnet Srl (hereinafter referred to as "the Company") reserves the right to make changes to this device, in whole or in part, without prior notice to the customer. Such changes may affect technical aspects, functionality, design, or any other element of the device. The company is not required to notify you of such changes and that your continued use of the device will constitute your acceptance of the changes.

The company is committed to ensuring that any changes do not compromise the essential functionality of the device and that they comply with applicable laws and regulations. In the event of substantial changes, the company undertakes to provide clear and timely information on the same.

The customer is advised to periodically consult the [www.dalcnet.com](http://www.dalcnet.com) website or other official sources to check for any updates or changes to the device.

## SYMBOLS

	All products are manufactured in compliance with European Regulations, as reported in the Declaration of Conformity.
	Independent Power Supply Unit: Lamp power supply unit, consisting of one or more separate elements, designed so that they can be mounted separately on the outside of a luminaire, with protection in accordance with the marking and without the use of additional enclosures.
<b>SELV</b>	"Very Low Safety Voltage" in a circuit isolated from the mains supply by insulation not less than that between the primary and secondary circuits of a safety isolation transformer according to IEC 61558-2-6.
	At the end of its useful life, the product described in this data sheet is classified as waste from electronic equipment and cannot be disposed of as unsorted municipal solid waste. <b>Warning!</b> Improper disposal of the product may cause serious harm to the environment and human health. For proper disposal, inquire about the collection and treatment methods provided by the local authorities.

## LIGHTAPP

### LIGHT APP

LightApp® is the official Dalcnet application through which it is possible to configure, in addition to the functions of the LINE-5CV-DALI, also all the different Dalcnet products equipped with NFC technology.

Dalcnet LightApp® can be downloaded free of charge from the Apple App Store and Google Play Store.



## START-UP AND FIRST INSTALLATION

### START SCREEN - CONFIGURE

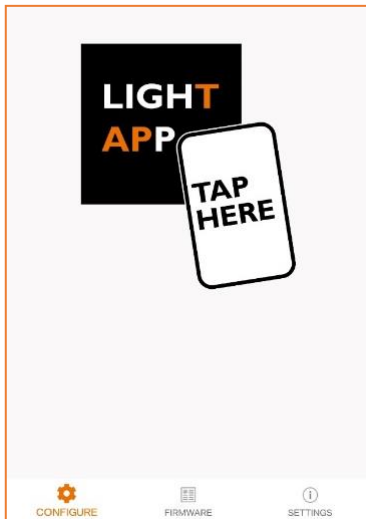

On this screen, the app waits for the device parameters to be read.

To read the parameters, simply bring the back of the smartphone close to the device's label. The read-sensitive zone of the smartphone may vary depending on the model.

Once the connection is established, a quick loading screen will appear. You must remain in position with your smartphone until the parameters are fully loaded.

iOS variant: To read the parameters, you need to press the SCAN button at the top right. A pop-up will appear indicating when your smartphone is ready to scan. Move the smartphone closer to the device and remain in place until the parameters are fully loaded.

### SETTINGS

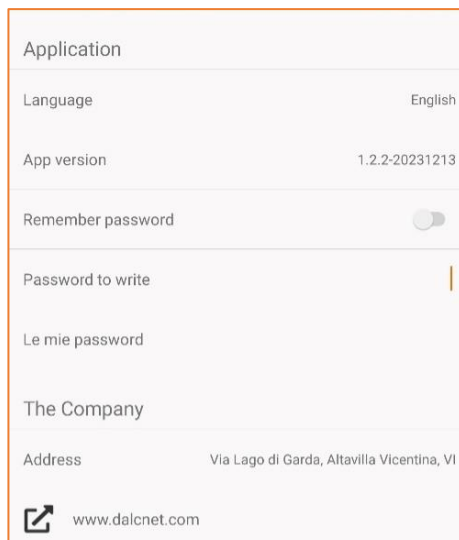

On the Settings page, you can:

- ◆ Setting the language of the app (Italian or English)
- ◆ View the app version
- ◆ Enable password saving on your smartphone
- ◆ Setting the Password for Writing Parameters
- ◆ View your saved passwords
- ◆ View the references of the distribution company (Dalcnet Srl)

## FIRMWARE

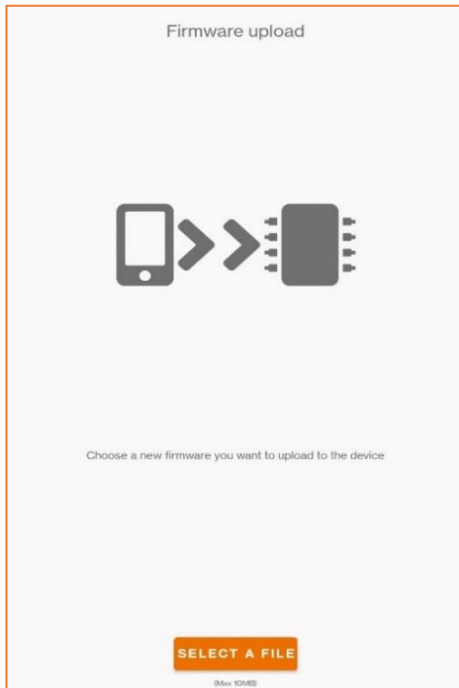

On the firmware page, you can update the firmware of your device.

The requested file must be of type *.bin*.

Once the file has been uploaded, simply follow the on-screen instructions.

### ATTENTION:

- ◆ **The upload procedure is irrevocable. Once the upload has started, it will not be possible to pause it.**
- ◆ **If the procedure is interrupted, the firmware will be corrupted and you will need to repeat the loading procedure.**
- ◆ **At the end of the firmware load, all previously set parameters will be reset to factory defaults.**

If the update is successful and the loaded version is different from the previous one, the device will flash 10 times on the connected load.

## LOADING PARAMETERS

**IMPORTANT: The parameters must be written when the device is switched OFF (without input power).**

### LEGGI



With the app in READ mode, the smartphone will scan the device and show its current configuration on the screen.

### WRITE

In WRITE mode, the smartphone will write the parameter configuration set on the screen to the device.

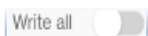

In normal mode (*Write All* switched OFF) the app writes only the parameters that have changed since the previous read. In this mode, the write will only be successful if the serial number of the device matches the one previously read.

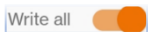

In *Write All* mode, all parameters are written. In this mode, the write will only be successful if the device model matches the one previously read.

**It is recommended to activate the *Write All* mode only when you need to replicate the same configuration on many examples of the same model.**

## WRITE PROTECTION



By means of the padlock button it is possible to set a lock when writing parameters. A screen will appear for entering a 4-character password. Once this password has been written into the device, all subsequent parameter changes can only be made if the correct password is written on the app's Settings page.

To remove the password lock, simply press the lock key and leave the Password field blank.

## WRITE ERROR

After writing the parameters, if the load connected to the device flashes continuously at a frequency of 2 times per second when it is turned ON again, it means that the writing was not successful. Therefore, you will need to perform the following steps:

1. Turn OFF the device.
2. Perform a parameter rewrite.
3. Wait for the write to be successful or for no error messages to appear.
4. Turn the device back ON.

If that doesn't work, you can perform a factory reset by quickly turning the device OFF and ON 6 times.

## PRODUCT INFORMATION

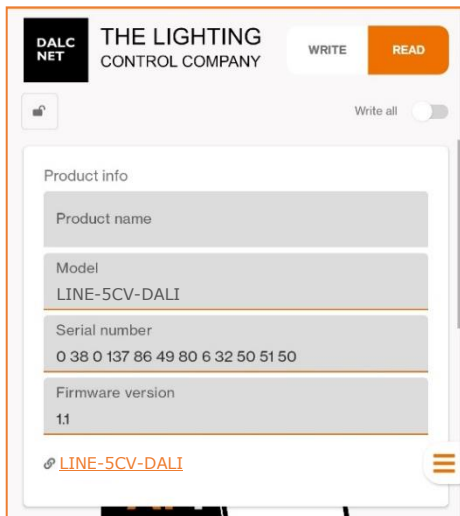

On the *Product Information* screen, you can view a variety of information about the product you are about to configure.

**Product Name:** User-settable field for easy identification (e.g. Office, Meeting Room, Lobby, etc.). By default, the product name is the same as the Model field.

**Model:** the model of the device (non-editable field).

**Serial Number:** uniquely identifies the device (non-editable field).

**Firmware Version:** identifies the firmware version currently loaded on the device (non-editable field).

## CONTROL SETTINGS

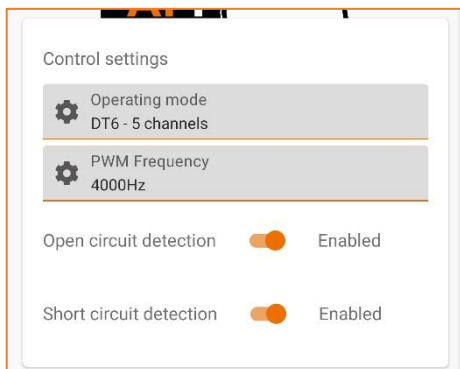

On the *Control Settings* screen, you can configure the different parameters for the driver's operation mode.

**Operating mode:** allows you to select the DALI profile (see next paragraph).

**PWM Frequency:** sets the frequency<sup>12</sup> of the PWM modulation of the output.

**Open Circuit Detection:** enables or disables output open-circuit detection (refer to the following section).

**Short-Circuit Detection:** enables or disables output short-circuit detection (refer to the following section).

### OPEN-CIRCUIT AND SHORT-CIRCUIT DETECTION

By the Lamp-Failure command, the DALI protocol allows you to detect situations in which the LED load connected to the output of the LINE-5CV-DALI may not work as expected, such as an incorrect connection (detecting it as an Open Circuit error) or a defect in the LED load (detecting it as a short circuit).

<sup>12</sup> In the case of applications under severe thermal conditions, it is advisable to lower the PWM frequency to a minimum (307 Hz).



**Enable/Disable the Open Circuit function:** if a very small load is connected to the output of the dimmer, false open-circuits may be detected in some cases. In this case, it is recommended to disable the Open Circuit detection function.

**Enable/Disable the Short Circuit function:** if a load with a high in-rush current is connected to the dimmer output, in some cases false short-circuits may be detected. In this case, it is recommended to disable the Short Circuit detection function.

**CONTROL TYPES**

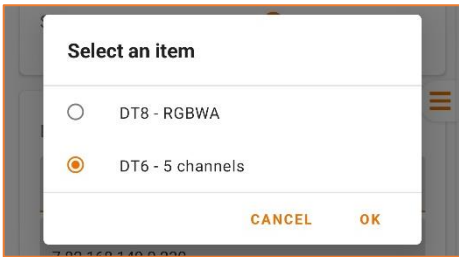

Within the "Operating Mode" configuration, you can select the profiles available for LINE-5CV-DALI

- DT8 - RGBWA
- DT6 - 5 channels

The parameters that can be set for each type of control are shown in the following paragraphs.

**DALI PARAMETERS**

The following information can be viewed via LightApp®.

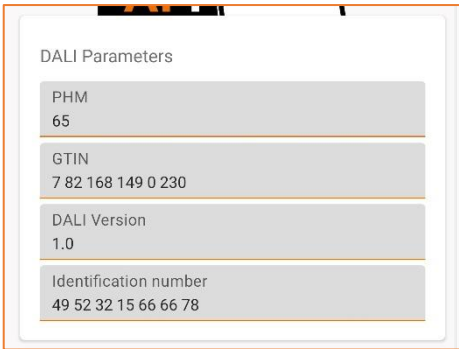

**PHM:** indicates whether the switched-ON device is switchable only (PHM=254) or dimmable (PHM<254) (non-editable field).

**GTIN:** the unique DALI code of the product (non-editable field).

**DALI Version:** identifies the DALI firmware version currently loaded on the device (non-editable field).

**Identification Number:** serial number of the microcontroller (non-editable field).

**DT8 - RGBWA**

In DT8 mode, it is possible to configure and display the following parameters for the type of RGB, RGBW or RGBWA load connected to the outputs depending on the lighting effect to be obtained.

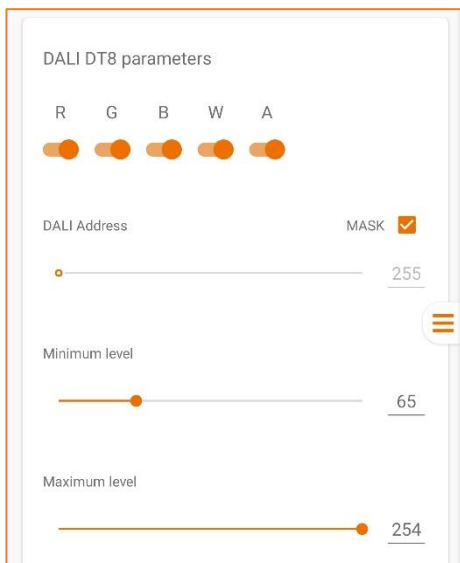

**RGBWA Channel Selection:** individually enable dedicated channels for RGB, RGBW, or RGBWA loads. Depending on the type of load connected to the output, the user can enable the channels used by the LED load.

**DALI Address:** Sets the address associated with the device in the DALI network.

Mask: Enables or disables control.

**Minimum Level:** sets the minimum level of light intensity that can be reached via remote control (default value = 1).

**Maximum Level:** sets the maximum level of light intensity that can be reached via remote control (default value = 254).



**Power-On Level:** sets the levels of light intensity, RGB, white light, and amber light to which the output is brought as soon as the device is powered. The parameters can be set using the "Change" submenu.

**System Failure Level:** sets the light intensity, RGB, white light, and amber light levels to which the output is brought when a system error is detected. The parameters can be set using the "Change" submenu.

**Fade rate:** indicates the amount of light intensity levels into which the fade time should be divided.

**Fade time:** sets the time it takes for the output to make a transition from one light intensity level to another.

**Ext fade time base value** – Sets the minimum time for the extended transition from one light intensity level to another.

**Ext fade time multiplier:** Sets the multiplication factor for the extended transition.

**CHANGE submenu:** you can set the RGB colour values in its Red-Green-Blue components, the light intensity of the RGB part (Intensity), the white light intensity (only for RGBW LEDs) and amber light intensity (only for RGBWA LEDs).



**Group 0-15:** allows to associate the device address with one or more groups.

**Scene 0-15:** allows to pair the device with one or more scenes. The levels of light intensity, RGB, white light and amber light can be set via the "Change" submenu.

**Mask:** Enables or disables control.

**CHANGE submenu:** it is possible to set the RGB colour values in its Red-Green-Blue components, the light intensity of the RGB part (Intensity), the white light intensity (only for RGBW LEDs) and amber light intensity (only for RGBWA LEDs).

**DT6 - CHANNEL 0...4**

In DT6 mode, the following parameters can be configured and displayed for each output (channel 0 to 4) independently.

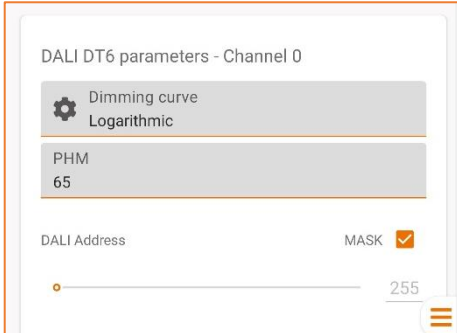

**Dimming Curve:** Sets the dimming curve of the device for operation with remote control. For details on the different curves that can be set, see the §Adjustment Curves section of this manual.

**PHM:** Indicates whether the switched-on device is switchable only (PHM=254) or dimmable (PHM<254) (non-editable field).

**DALI Address:** Sets the address associated with the device in the DALI network.

Mask: Enables or disables control.

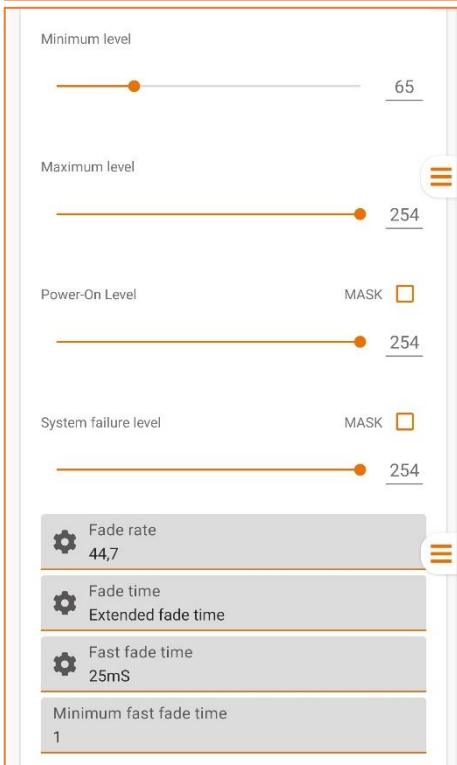

**Minimum Level:** sets the minimum level of light intensity that can be reached via remote control (default value = 1).

**Maximum Level:** sets the maximum level of light intensity that can be reached via remote control (default value = 254).

**Power-On Level:** this is the intensity value to which the output is brought as soon as the device is powered.

Mask: Enables or disables control.

**System Failure Level:** this is the intensity value to which the output is brought when a system error occurs.

Mask: Enables or disables control.

**Fade rate:** indicates the amount of light intensity levels into which the fade time should be divided.

**Fade time:** sets the time it takes for the output to make a transition from one light intensity level to another.

**Fast fade time:** sets the amount of time it takes for the output to make a *quick* transition from one light intensity level to another.

**Minimum fast fade time:** Shows the minimum time for the fast transition (non-editable field).

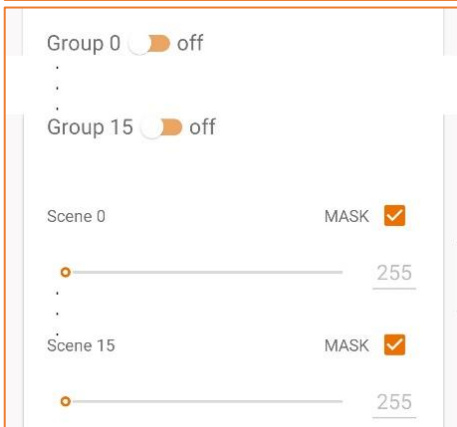

**Group 0-15:** allows to associate the device address with one or more groups.

**Scene 0-15:** allows to pair the device with one or more scenes.

Mask: Enables or disables control.