

WT-SPI

SPI

WiFi & RF RGB/RGBW SPI LED ovládač

- Viacbodový ovládač LED pásov RGB/RGBW s výstupom signálu SPI, inteligentné ovládanie cez cloudovú aplikáciu Tuya.
- Ovládanie hlasom, podpora pre Amazon Alexa, Google Assistant, Tmall Genie a hlasového asistenta Xiaodu.
- Kompatibilný s RGB alebo RGBW LED páskami s 49 druhmi čipov, typ čipu a farebnú sekvenciu R/G/B/W je možné nastaviť prostredníctvom aplikácie.
Kompatibilný čip: TM1809 (predvolený), TM1804, TM1812, UCS1903, UCS1909, UCS1912, SK6813, UCS2903, UCS2909, UCS2912, WS2811, WS2812, WS2813, WS2815, SM16703P, TM1803, TM1829, TLS3001, TLS3002, GW6205, MBI6120, TM1814B(RGBW), SK6812(RGBW), WS2813(RGBW), WS2814(RGBW), UCS8904B(RGBW), LPD6803, LPD1101, D705, UCS6909, UCS6912, LPD8803, LPD8806, WS2801, WS2803, P9813, SK9822, TM1914A, GS8206, GS8208, UCS2904, SM16804, SM16825, SM16714 (RGBW), UCS2603, UCS5603, SM16714D, UCS7604(RGBW), UCS7804(RGBW).
- Miešanie farieb maľovaných segmentov: vyplnenie plnou farbou, maľovanie segmentov farebnými ceruzkami, vypnutie segmentu gumi.
- Bohaté dynamické efekty: 44 predvolených a viac ako 10 vlastných dynamických scénárov, 16 variácií.
- 3 hudobné rytmy v aplikácii.
- Možnosť kombinácie s diaľkovým ovládaním RF 2.4G RGB/RGBW (voliteľné).



FC CE RoHS

Technické parametre

Vstup a výstup	Bezpečnosť a EMC	Prostredie
Vstupné napätie	EMC štandard	Prevádzková teplota
Vstupný prúd	EN IEC 55015/EN IEC 61547 ETSI EN 301 489-1/-3/-17	Ta: -30 °C ~ +55 °C
Vstupný signál	Bezpečnostná	Teplota skrine (max.)
Výstupný signál	EN 61347-1/-2	Tc: +65 °C
Režim scénára	norma Rádiové	Klasifikácia IP
Pixelové body	ETSI EN 300 440 ETSI EN 300 328 CE	IP20
	zariadenia	Balenie
	RoHS FCC	Veľkosť
	Certifikácia Záruka	Hrubá hmotnosť
	Záruka	5 rokov
		Dĺžka 120 x šírka 43 x výška 27
		mm 0,066 kg

Mechanické konštrukcie a inštalácie

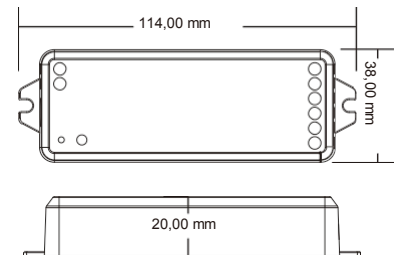
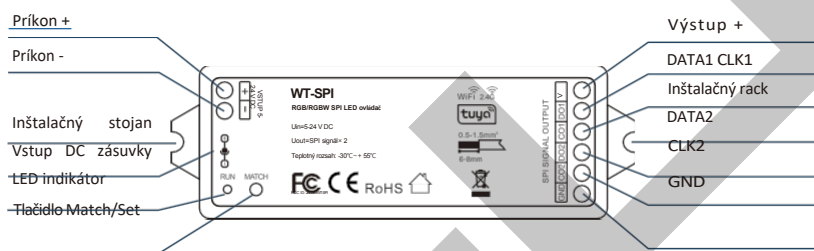

Zapojenie systému

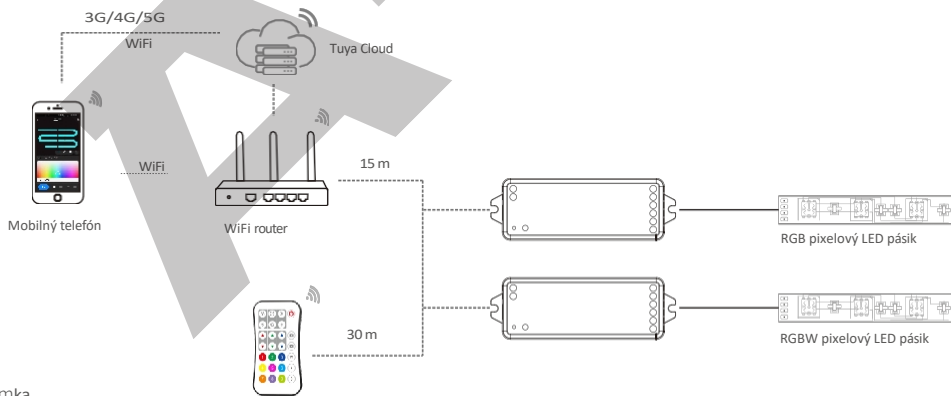

_____ Káblové pripojenie
 Bezdrôtové pripojenie

Poznámka

1. Uvedená vzdialenosť je meraná v priestranom prostredí (bez prekážok). Pred inštaláciou skontrolujte skutočnú testovaciu vzdialenosť.
2. Skontrolujte, či sieť WiFi routera pracuje v pásme 2,4 GHz, pásmo 5 GHz nie je k dispozícii, a neskrývajte sieť routera.
3. Udržujte malú vzdialenosť medzi zariadeniami WT-SPI a routerom a skontrolujte signály WiFi.
4. Detekcia sily WiFi signálu: otvorte hlavné rozhranie sociálneho zabezpečenia, kliknite  vstúpte do rozhrania zariadenia a kliknite na „skontrolovať sieť zariadenia“ na otestovanie.

Schéma zapojenia

● WT-SPI pripojenie s reflektormi SPI (TM1803)



● WT-SPI sa pripája k jednému pásu pixelov SPI (WS2801)



● WiFi-SPI pripojenie s digitálnou svetelnou trubicou SPI (TM1809)



● WT-SPI pripojte s viacerými SPI pixelovými pásmi (zaťaženie LED pásu nad 8 A)

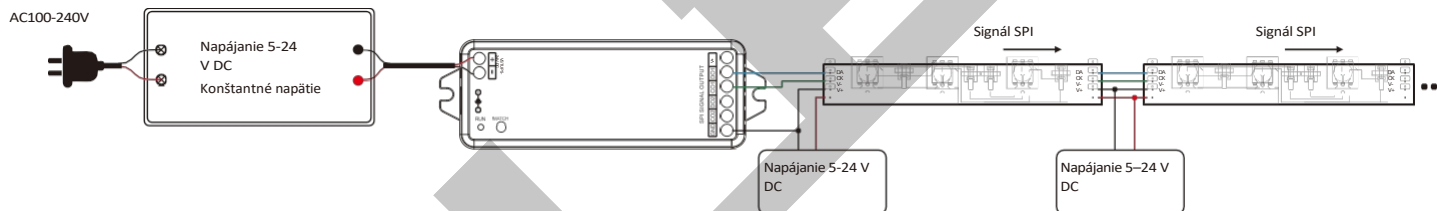

Príprava vodičov:

1. Káble môžu byť pevné alebo lankové s prierezom 0,5 až 1,5 mm². Bežný kábel s prierezom 1 mm² vydrží výstupný prúd 10 A.
2. Po inštalácii vodičov je potrebné terminály utiahnuť.
Ak nie sú utiahnuté, odpor kontaktného bodu bude príliš vysoký a svorky sa pri dlhodobom používaní pri plnom zaťažení ľahko prehrejú.

0.5-1.5mm²
6-8mm



Bezpečnostné opatrenia pri inštalácii:

1. Ak je LED pásik SPI ovládaný jedným vodičom, výstupy signálnych vedení DATA a CLK ovládača sú rovnaké a jeden ovládač môže pripojiť 4 LED pásiky.
2. Ak zaťaženie svetelného pásu presiahne 8 A, svetelný pás musí byť napájaný z iného zdroja napájania.
(svetelný pás a napájací zdroj musia mať spoločnú zem) a medzi ovládačom a svetelným pásmom sú pripojené len linky DATA/CLK a GND.
3. Výstupný výkon napájacieho zdroja s konštantným napätím je najmenej 1,2-násobok výstupného zaťaženia (svetelný pás), inak plný výstupný výkon zaťaženia ľahko spôsobí automatické blikanie alebo chvenie svetiel.
4. Napätie napájacieho zdroja musí byť rovnaké ako napätie svetelného pásu, aby sa zabránilo javu, keď svetelný pás nesvieti alebo svieti len slabou.
5. Pri inštalácii musí byť dĺžka signálnej linky (DATA/CLK) ≤ 10 metrov a ak presiahne 10 metrov, musí byť pripojená k zosilňovaču signálu SPI (spoločné uzemnenie) na zosilnenie signálu, aby sa zabránilo rušeniu signálu v dôsledku príliš dlhého vedenia.
6. Pri inštalácii musia byť signálne vedenia SPI (DATA, CLK) oddelené od vedení s vysokým napätím (100~240 V striedavého prúdu).
vo vzdialenosti ≥ 15 cm, aby sa zabránilo rušeniu prenosu signálu magnetickým poľom generovaným silným napájaním.
7. Každý výstupný port signálu (DATA/CLK) môže byť pripojený len k jednej sade svetelných pásikov.
8. Svetelný pásik je stále zapnutý bez ovládania, môže to znamenať, že signálna linka (DATA/CLK) je otvorená alebo čip svetelného pásika je poškodený, odporúča sa vymeniť signálnu linku alebo svetelný pásik.

Zhoda s diaľkovým ovládaním RF

Párovanie: Krátko stlačte tlačidlo párovania a ihneď stlačte tlačidlo zapnutia/vypnutia na diaľkovom ovládači. Rýchle niekoľkonásobné zablikanie LED indikátora znamená, že párovanie bolo úspešné. Vymazanie: Stlačte a podržte tlačidlo párovania po dobu 10 sekúnd, aby ste vymazali všetky párovania. Rýchle niekoľkonásobné zablikanie LED indikátora znamená, že všetky spárované diaľkové ovládače boli vym

Sieťové pripojenie aplikácie Tuya Smart

Dvackrát rýchlo stlačte tlačidlo párovania alebo stlačte a podržte tlačidlo párovania po dobu 5 sekúnd: vymaže predchádzajúce sieťové pripojenie, vstúpte do režimu konfigurácie WiFi, LED indikátor bliká rýchlo.

Ak sa sieťové pripojenie aplikácie Tuya Smart podarí, indikátor RUN LED prestane blikáť a v aplikácii Tuya Smart nájdete zariadenie WT-SPI.

Pri ovládaní osvetlenia pomocou aplikácie Tuya Smart/Smart Life, ak je sieťové pripojenie slabé, môžete osvetlenie ovládať pomocou Bluetooth pripojenia v rámci dosahu Bluetooth.

Poznámka: Svetlo nemožno priamo ovládať cez Bluetooth bez konfigurácie WiFi.

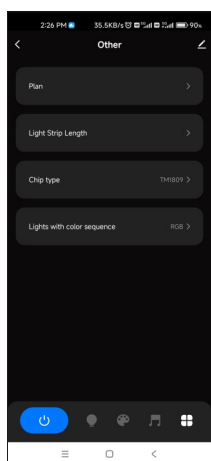

Iné rozhranie
Pri prvom použití nastavte dĺžku LED pásika. typ čipu a farebná sekvencia.

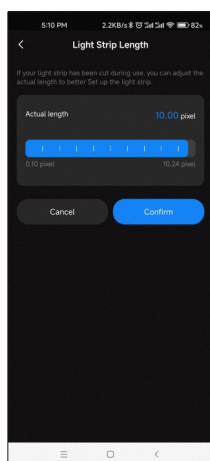

Rozhranie dĺžky svetelného pásu
Nastavenie dĺžky pásu:
Vyberte príslušný počet pixelov podľa skutočnej dĺžky pásu, 10 – 1000.

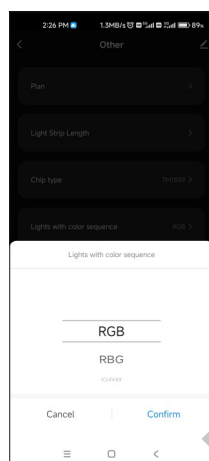

Rozhranie svetiel s farebnou sekvenciou
Vyberte zodpovedajúcu sekvenciu R/G/B/W podľa farebnej sekvencie svetelného pásu. (RGB, RBG, GRB, GBR, BRG, BGR, RGBW, RBGW, GRBW, GBRW, BRGW, BGRW, WRGB, WRBG, WGRB, WGBR, WBRG, WBGR)

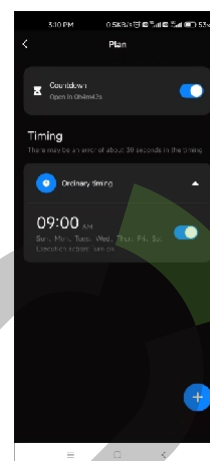

Rozhranie plánu
Odpočítavanie:
Prispôbte čas odpočítavania (max. 24 hodín) na vykonanie akcie zapnutia/vypnutia. Časovač: Prispôbte viacero časov na vykonanie akcie zapnutia/vypnutia osvetlenia.

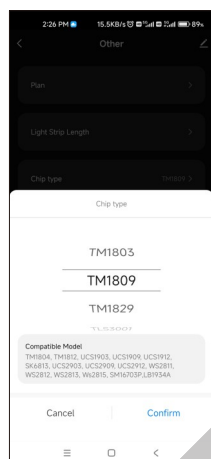

Rozhranie typu čipu
Vyberte zodpovedajúci čip podľa typu čipu svetelného pásu.

Typ čipu	Kompatibilný čip
TM1803	
TM1809	TM1804, TM1812, UCS1903, UCS1909, UCS1912, SK6813, UCS2903, UCS2909, UCS2912, WS2811, WS2812, WS2813, WS2815, SM16703P
TM1829	
TLS3001	TLS3002
GW6205	
MBI6120	
TM1814B(RGBW)	
SK6812(RGBW)	WS2813(RGBW), WS2814(RGBW)
UCS8904B(RGBW)	
LPD6803	LPD1101, D705, UCS6909, UCS6912
LPD8803	LPD8806
WS2801	WS2803
P9813	
SK9822	
TM1914A	
GS8206	GS8208
UCS2904	
SM16804	
SM16825	
SM16714(RGBW)	
UCS5603	
UCS2603	
SM16714D	
UCS7604(RGBW)	
UCS7804(RGBW)	

Rozhranie aplikácie Tuya Smart

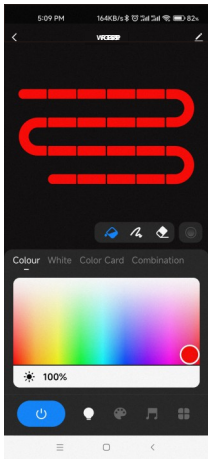

Farba:
Kliknutím na farebný obdĺžnik nastavíte farbu a sýtosť. Kliknutím na posuvník jas nastavíte jas.

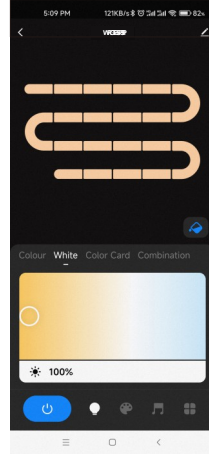

Biela:
Kliknite na farebný obdĺžnik a nastavte farebnú teplotu. Dotknite sa posúvača jas a nastavte jas.

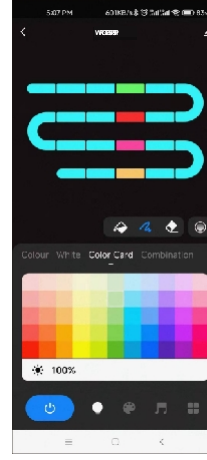

Farebná karta:
Dotknite sa farebnej karty, aby ste vybrali z mnohých rôznych farieb. Dotknite sa posúvača jas, aby ste nastavili jas.

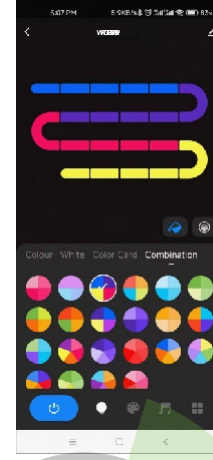

Kombinácia:
Vyberte te proporcionálne rozloženie viacfarebného kruhu, a rovnomerne rozložte tieto farby na LED páse.



Farebná výplň: Zmeňte farbu celého segmentu LED pásika.



Farebné pero: Zmeňte farbu jedného segmentu LED pásika.



Guma: Vymažte farbu jedného segmentu LED pásu, t. j. vypnite svetlo.



Prechod farieb: Ak je v LED páse viacero farieb, môžete nastaviť zapnutie alebo vypnutie prechodu farebného segmentu.

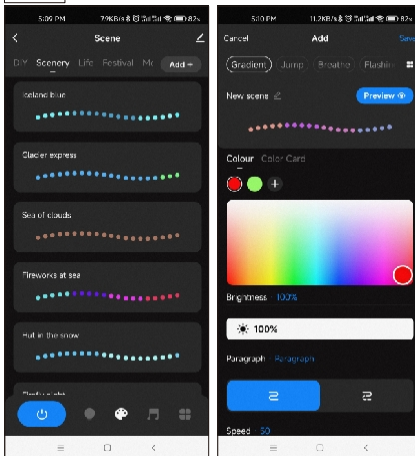

Rozhranie scény

Na výber je 44 preddefinovaných scenárov a viac ako 10 vlastných dynamických scenárov. Vlastné scenáre môžu vyberať z 16 typov variácií (stmievanie, skok, dýchanie, blikanie, tok, dúha, padajúca hviezda, nahromadenie, plávanie nadol, naháňanie svetla, plávanie, blikanie, odrážanie, raketoplán, chaotické blikanie, otváranie a zatváranie), 1–8 farieb, úplné alebo segmentové ovládanie, smer pohybu dopredu alebo dozadu, nastaviteľnú jasnosť a rýchlosť.

Poznámky.

1. V aplikácii je svetelný pás fixovaný s 20 segmentmi, dĺžka pásu (celkový počet pixelov) ÷ 20 segmentov = počet pixelov na segment.
2. Maximálna dĺžka svetelného pásu je 1000 pixelov, napríklad svetelný pás s dĺžkou 5 metrov a 60 pixelmi na meter môžete nastaviť na dĺžku 300 pixelov. Celý svetelný pás je rozdelený na 20 segmentov, každý segment má 15 pixelov.
3. Keď je dĺžka svetelného pásu menšia alebo rovná 20 pixelom, napríklad 10-20, každý pixel postupne zodpovedá každému segmentu od začiatku.
4. Ak dĺžka svetelného pásu nie je celočíselným násobkom 20, zvyšná časť pásu bude svietiť farbou posledného segmentu.
5. Ak skutočná dĺžka svetelného pásu nie je celočíselným násobkom 20, odporúča sa nastaviť dĺžku na väčšiu hodnotu a zvýšiť hodnotu na násobok 20.
6. Ak je nastavená dĺžka svetelného pásu kratšia ako skutočná dĺžka, zadná časť svetelného pásu sa nedá ovládať.
7. Ak je interval bežania zvoleného dynamického režimu príliš dlhý, resetujte správnu dĺžku pixelov.
8. Ak farba statického alebo dynamického režimu nezodpovedá rozhraniu aplikácie, znovu vyberte farebnú sekvenciu svetelného pásu.

Obnovenie továrenských nastavení

Východiskové nastavenia z výroby: typ svetla RGB, dĺžka pixelu 300, typ čipu TM1809.

1. Dlhé stlačenie tlačidla match na 15 sekúnd obnoví predvolené nastavenia parametrov a nastaví RGB farebné svetlo a W biele svetlo, ktoré sa môžu zapnúť súčasne (pri zmene typu čipu na RGBW osvetlenie).
2. Dlhé stlačenie tlačidla match na 20 sekúnd obnoví továrenské predvolené nastavenia parametrov a nastaví, že RGB farebné svetlo a W biele svetlo nemožno zapnúť súčasne (pri zmene typu čipu na RGBW osvetlenie).

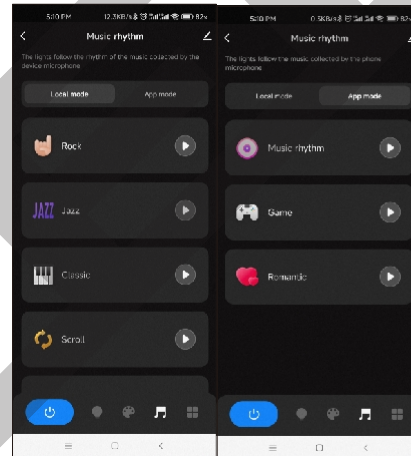

Rozhranie hudobného rytmu

6 lokálnych hudobných režimov (rock, jazz, klasika, valivý, energia, spektrum) na výber. 3 režimy aplikácie (hudobný rytmus, hra, romantika) na výber.

Nastaviteľná citlivosť prijímaného zvuku.

Svetlo sleduje rytmus podľa hudby zachytenej mikrofónom telefónu.

Poznámka: ovládač podporuje iba režim App.

Vyhlasenie

Vyhlasenie FCC ID:

Mobilné

Informácie o vystavení RF žiarenia

Toto zariadenie spĺňa limity vystavenia žiarenia FCC stanovené pre nekontrolované prostredie.

Toto zariadenie by malo byť inštalované a prevádzkované s minimálnou vzdialenosťou 20 cm medzi zdrojom žiarenia a vaším telom.

WiFi & RF RGB/RGBW SPI LED Controller

- Multi-pixel RGB/RGBW LED strip controller with SPI signal output, Tuya smart APP cloud control.
- Voice control, support for Amazon Alexa, Google Assistant, Tmall Genie and Xiaodu voice assistant.
- Compatible with RGB or RGBW LED strips with 49 kinds chip, the chip type and R/G/B/W color sequence can be set through the APP.
Compatible chip: TM1809(default), TM1804, TM1812, UCS1903, UCS1909, UCS1912, SK6813, UCS2903, UCS2909, UCS2912, WS2811, WS2812, WS2813, WS2815, SM16703P, TM1803, TM1829, TLS3001, TLS3002, GW6205, MBI6120, TM1814B(RGBW), SK6812(RGBW), WS2813(RGBW), WS2814(RGBW), UCS8904B(RGBW), LPD6803, LPD1101, D705, UCS6909, UCS6912, LPD8803, LPD8806, WS2801, WS2803, P9813, SK9822, TM1914A, GS8206, GS8208, UCS2904, SM16804, SM16825, SM16714(RGBW), UCS2603, UCS5603, SM16714D, UCS7604(RGBW), UCS7804(RGBW).
- Painted segment color mixing: full color filling, color pencil segment painting, eraser segment light off.
- Rich dynamic effects: 44 default and 10+ custom dynamic scenarios, 16 variations.
- 3 APP music rhythms.
- Match with RF 2.4G RGB/RGBW remote control optional.



FCC CE RoHS

Technical Parameters

Input and Output		Safety and EMC		Environment	
Input voltage	5-24VDC	EMC standard	EN IEC 55015/EN IEC 61547 ETSI EN 301 489-1/-3/-17	Operation temperature	Ta: -30°C ~ +55°C
Input Current	8A	Safety standard	EN 61347-1/-2	Case temperature (Max.)	Tc: +65°C
Input signal	WiFi + RF 2.4GHz	Radio Equipment	ETSI EN 300 440 ETSI EN 300 328	IP rating	IP20
Output signal	SPI(TTL) x 2	Certification	CE RoHS FCC	Package	
Scenario Mode	44 default and 10+ customizations	Warranty		Size	L120 x W43 x H27mm
Pixel Dots	MAX.1000	Warranty	5 years	Gross weight	0.066kg

Mechanical Structures and Installations

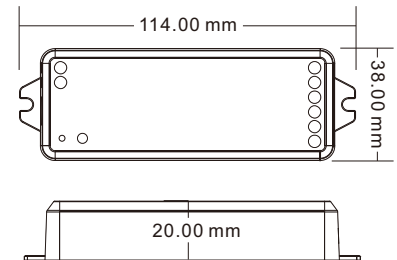
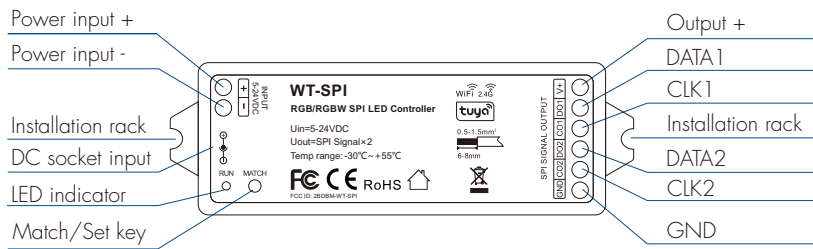

System Wiring

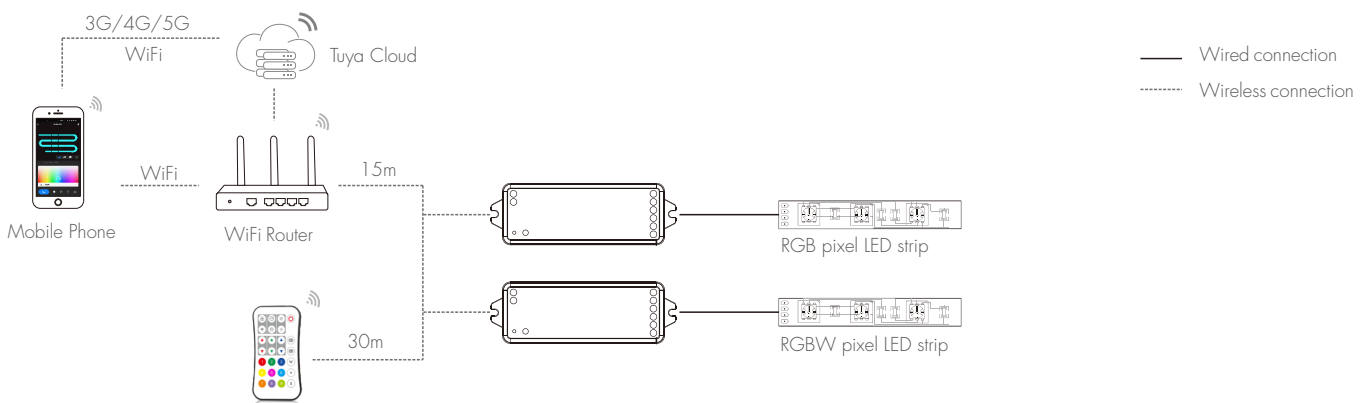

Note:

1. The above distance is measured in spacious (no obstacle) environment, Please refer to the actual test distance before installation.
2. Please check if the WiFi router net in 2.4G band, the 5G band is not available, and do not hide your router network.
3. Please keep the distance between WT-SPI devices and router close, and check the WiFi signals.
4. WiFi signal strength detection: open the main interface of social security, click enter the device interface, click "check device network" for testing.

Wiring Diagram

- WT-SPI connect with SPI spotlights (TM1803)

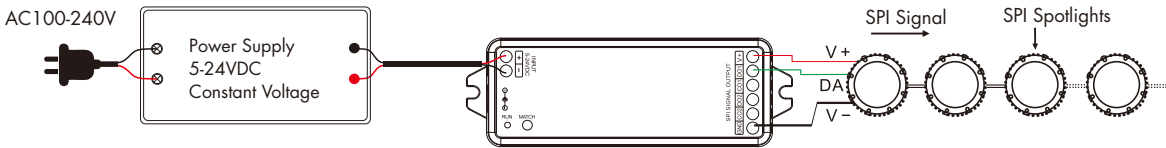

- WT-SPI connect with one SPI pixel strips (WS2801)

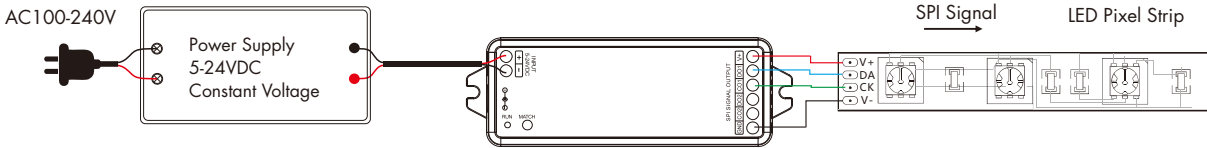

- WiFi-SPI connect with SPI digital light tube (TM1809)

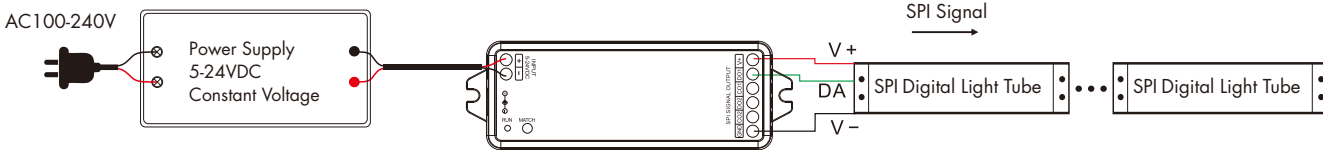

- WT-SPI connect with multiple SPI pixel strips (LED strip load over 8A)

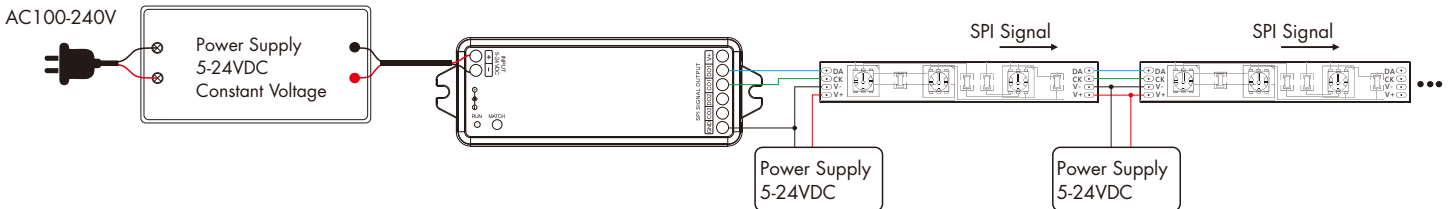

Wire Preparation:

1. The wiring can be solid or stranded with a cross-sectional area of 0.5 to 1.5 mm².
Conventional 1mm² can withstand 10A output current.
2. When wiring is installed, the terminals must be tightened.
If they are not tightened, the contact point resistance will be too high and the terminals will easily burn due to heat when used at full load for a long time.

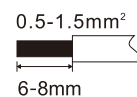

Installation Precautions:

1. If the SPI LED strip is a single-wire control method, the DATA and CLK signal line outputs of the controller are same, and one controller can connect 4 LED strips.
2. When the load of the light strip exceeds 8A, the light strip needs to be powered by another power supply (the light strip and the power supply must share the same ground), and only the DATA/CLK and GND lines are connected between the controller and the light strip.
3. The output power of the constant voltage power supply is at least 1.2 times that of the output load (light strip), otherwise the full power output of the load will easily cause the lights to flicker or shake automatically.
4. The voltage of the power supply needs to be the same as the voltage of the light strip to avoid the phenomenon of the light strip not being lit or slightly lit.
5. When installing, the length of the signal line (DATA/CLK) needs to be ≤ 10 metres, and if it exceeds 10 metres, it needs to be connected to an SPI signal amplifier (common ground) for signal amplification, to avoid signal interference due to the line being too long.
6. When installing, the SPI signal lines (DATA, CLK) need to be separated from the strong power (100~240VAC) lines at a distance of ≥ 1.5cm to avoid the magnetic field generated by the strong power from interfering with the signal transmission.
7. Each signal output port (DATA/CLK) can only be connected to one set of light strips.
8. The light strip is always on without control, it may be that the signal line (DATA/CLK) is open or the chip of the light strip is damaged, it is recommended to replace the signal line or the light strip.

Match RF Remote Control

Match: Short press on the match key, immediately press on/off key of the remote. The LED indicator fast flash a few times means match is successful.
Delete: Press and hold match key for 10s to delete all match, The LED indicator fast flash a few times means all matched remotes were deleted.

Tuya Smart APP Network Connection

Push twice Match key fastly, or press and hold Match key for 5s:
clear previous network connection, enter WiFi config mode, LED indicator flash fastly.

If Tuya Smart APP network connection succeed, the RUN LED indicator will stop flash, and in Tuya Smart APP, you can find WT-SPI device.

When controlling the light with Tuya Smart/Smart Life APP, if the network connection is poor, you can control the light with Bluetooth connection within the Bluetooth control range.

Note: The light can not be directly controlled by Bluetooth without WiFi configuration.

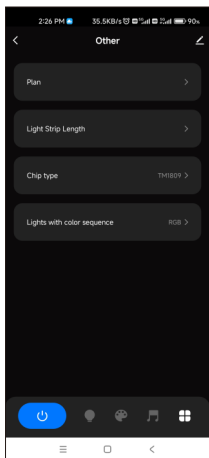

Other interface

For the first time use, set LED strip length, chip type and color sequence.

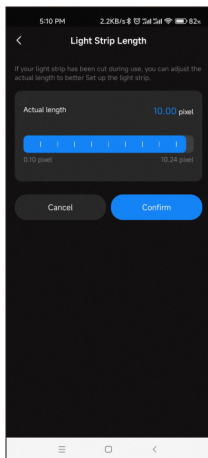

Light Strip Length interface

Strip length setting:
Select the appropriate number of pixels according to the actual length of the strip, 10 -1000.

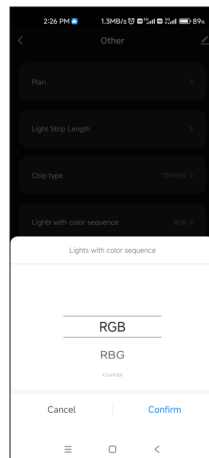

Lights with color sequence interface

Select the corresponding R/G/B/W sequence according to the color sequence of the light strip.
(RGB, RBG, GRB, GBR, BRG, BGR, RGBW, RBGW, GRBW, GBRW, BRGW, BGRW, WRGB, WRGB, WGRB, WGBR, WBRG, WBGR)

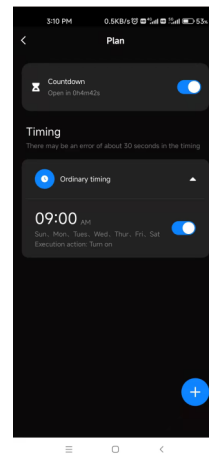

Plan interface

Countdown:
Customize the countdown time (Max. 24 hours) to perform the on/off action.
Timer: Customize multiple times to perform the on/off light action.

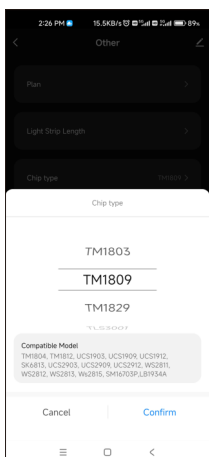

Chip type interface

Select the corresponding chip according to the chip type of the light strip.

Chip Type	Compatible Chip
TM1803	
TM1809	TM1804, TM1812, UCS1903, UCS1909, UCS1912, SK6813, UCS2903, UCS2909, UCS2912, WS2811, WS2812, WS2813, WS2815, SM16703P
TM1829	
TLS3001	TLS3002
GW6205	
MBI6120	
TM1814B(RGBW)	
SK6812(RGBW)	WS2813(RGBW), WS2814(RGBW)
UCS8904B(RGBW)	
LPD6803	LPD1101, D705, UCS6909, UCS6912
LPD8803	LPD8806
WS2801	WS2803
P9813	
SK9822	
TM1914A	
GS8206	GS8208
UCS2904	
SM16804	
SM16825	
SM16714(RGBW)	
UCS5603	
UCS2603	
SM16714D	
UCS7604(RGBW)	
UCS7804(RGBW)	

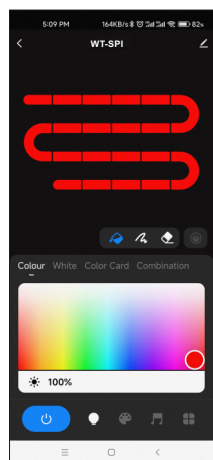

Colour:
Touch the color rectangle to adjust color and saturation.
Touch the brightness slide to adjust brightness.

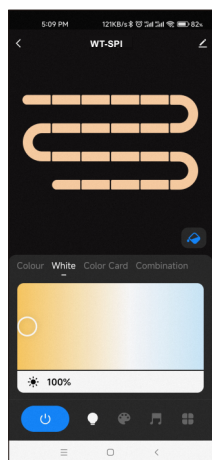

White:
Touch the color rectangle to adjust color temperature.
Touch the brightness slide to adjust brightness.

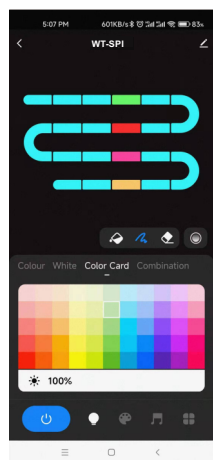

Color Card:
Touch the color card array to select many different colors.
Touch the brightness slide to adjust brightness.

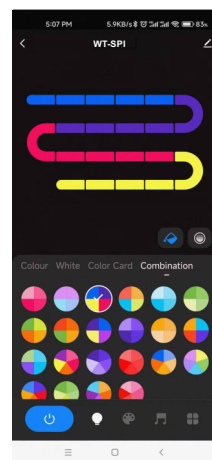

Combination:
Select a proportional distribution of multi-color circle, evenly distribute these colors on the LED strip.

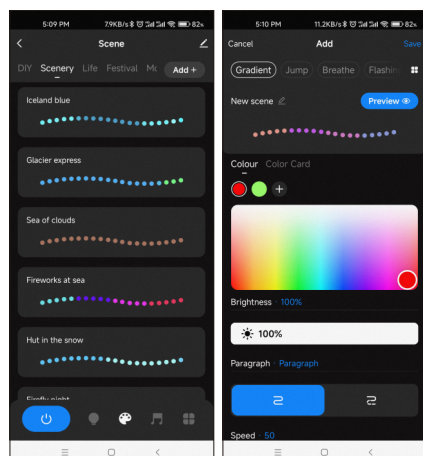
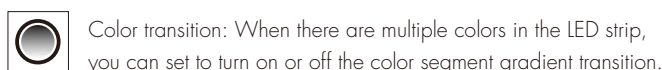

Scene interface

44 predefined scenarios and 10+ custom dynamic scenarios selectable. The custom scenarios can select 16 types variations (fade, jump, breath, flash, flow, rainbow, shooting star, pile-up, floating down, chasing light, floating, bouncing, shuttle, chaotic flashing, open and close), the 1-8 colors, full or segment control, forward or reverse motion direction, adjustable brightness and speed.

Notes.

1. In APP, a light strip is fixed with 20 segments, strip length (total number of pixel points) ÷ 20 segments = number of pixel points per segment.
2. The maximum length of the light strip is 1000 pixels, for example, a light strip of 5 meters long with 60 pixels per meter, you can set the length to 300 pixels. The whole light strip is divided into 20 segments, each segment has 15 pixels.
3. When the light strip length is less than or equal to 20 pixels, for example, 10-20, each pixel sequentially corresponds to each segment from the beginning.
4. When the light strip length is not an integer multiple of 20, the remainder of the strip will display the color of the last segment.
5. When the actual light strip length is not an integer multiple of 20, it is recommended to set the length longer and increase the value to a multiple of 20.
6. When the set of the light strip length is less than the actual length, the back part of the light strip can not be controlled.
7. When the selected dynamic mode cycle running interval is too long, please reset the correct pixel length.
8. When the static or dynamic mode color display is not consistent with the APP interface, please re-select the light strip color sequence.

Restore Factory Default Setting

Factory default parameters: RGB light type, pixel length 300, TM1809 chip type.

1. Long press the match key for 1.5s, restore the factory default parameter settings, and set RGB color light and WW white light can be turned on at the same time (When changing the chip type to RGBW lighting).
2. Long press the match key for 20s, restore the factory default parameter settings, and set RGB color light and WW white light can not be turned on at the same time (When changing the chip type to RGBW lighting).

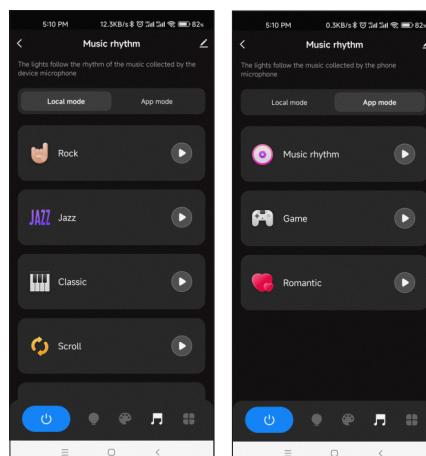

Music rhythm interface

6 local music modes (rock, jazz, classical, rolling, energy, spectrum) selectable. 3 APP modes (music rhythm, game, romance) selectable. Adjustable sensitivity of the received sound. The light follows the rhythm according to the music collected by the phone microphone. Note: the controller only supports App mode.

Statement

FCC ID Statement:

Mobile
RF Exposure Information
This equipment complies with FCC radiation exposure limits set forth for an uncontrolled environment.
This equipment should be installed and operated with minimum distance 20cm between the radiator and your body.